

histo ry



- 1937** : Gründung des Einzelunternehmens Pierre Gréhal.
- 1950** : Erstmalige Herstellung von sechs Modellen der renommierten EDMA-Blechknabber auf der Grundlage von Ziehtechnik.
- 1953** : Die Marke EDMA wird zum eingetragenen Warenzeichen.
- 1984** : Roger Malagnoux, Schwiegersohn von Pierre Gréhal und Inhaber zahlreicher französischer und internationaler Patente, übernimmt die Unternehmensleitung.
- 1993** : Der französische Verband der Werkzeugindustrie verleiht der Firma Pierre Gréhal den silbernen Exportschlüssel.
- 1994** : Auszeichnung für besondere Exportleistungen von der Handelskammer Yvelines des französischen Departements Val d'Oise.
- 1995** : Michel Marcon, seit 1977 Mitglied der Geschäftsführung von Gréhal, übernimmt die Unternehmensleitung.
- 1996** : Im Rahmen der Messe Quojem Innovationsauszeichnung für Ultra Fix, die einzigartige Dübelzange mit Ratschenfunktion.
- 2002** : Einführung der neuen umweltfreundlichen Pack-Eco-Verpackungen mit Gebrauchsanweisungen in neun Sprachen, visuellen Darstellungen der Anwendungsbereiche sowie technischen Piktogrammen Zertifizierung TÜV ISO 9002
- 2004** : Zertifizierung TÜV ISO 9001 (Version 2000)
Internationale Eintragung der Marke EDMA
Internationale Eintragung des Griffs GT im EDMA-Design, Fertigung in zwei Farben und im 2K-Spritzguss
- 2005** : Die Marke EDMA wird EDMA SAS, eine Tochtergesellschaft der Firma Pierre Gréhal & Cie.
- 2006** : Fertigstellung der Betriebsstätte in St. Raphaël mit einer Fläche von 3 300 m²
Zertifizierung des neuen Standorts St. Raphaël nach TÜV ISO 9001 (Version 2000)
- 2007** : Innovationspreis der französischen Region Ile de France.
Erneuerung der Zertifizierung nach TÜV ISO 9001 (Version 2000).
Der Vorstandsvorsitzende Michel Marcon übernimmt den Vorsitz des französischen Verbands der Handwerkzeugindustrie (S.I.O.), der dem Hauptverband des französischen Maschinenbaus (F.I.M.) angegliedert ist.
- 2010** : Entwicklung des Labels "SUPERPROSERIE" für das Baugewerbe.
Entwicklung eines neuen ergonomischen Griffs.
- 2012** : Seit 75 Jahren in Tätigkeit
Umzug von unserem Werk aus St-Brice (95) nach Baillet en France (95)
Neues Werk von 4 200 m² in einem Industriepark

summary

EDITION 2013 - 2014



39

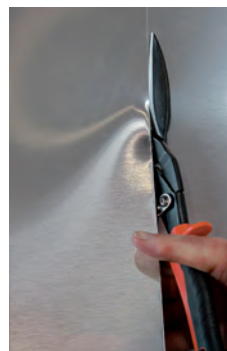

110

91



51

09



52

103

3 HISTORY

4 SUMMARY

6 INTRODUCTION

10 TROCKENBAU

50 SCHEREN FÜR INDUSTRIEANWENDUNGEN

60 KLEMPNER-DACHDECKER

90 HOLZBEARBEITUNG DEKORATIONSARBEITEN

102 ZAUNTECHNIK GABIONENBAU

114 ZAUNRING-LÖSUNGEN

116 ERSATZTEILE

121 INDEX



EDMA®

ADMINISTRATION

HEAD OFFICE:
EDMA S.A.S.
TECHNOPARC EPSILON I
616, rue Isaac Newton
83700 SAINT-RAPHAËL

Telephone: +33 (0)4 94 44 70 70
Fax: +33 (0)4 94 44 70 71
Internet: www.edma.eu
E-mail: contact@edma.eu

PRODUCTION

EDITORIAL & DESIGN:
SERVICE MARKETING EDMA

COPYRIGHT

All rights, even partial reserved in France and abroad.

EDMA

TVA: FR 704 800 74 327
SIRET: 480 074 327 00028
Eco Packaging / "point vert":
N°1044
Bar code: member 4760600100
TÜV: 73 100 1788-1
GT handles design patent: 044361
Motto:
"Des outils Durables pour un développement Durable®"
on 09/10/2006: 634 552 47

EDMA SUPERPROSERIE

009 23 16 22

43

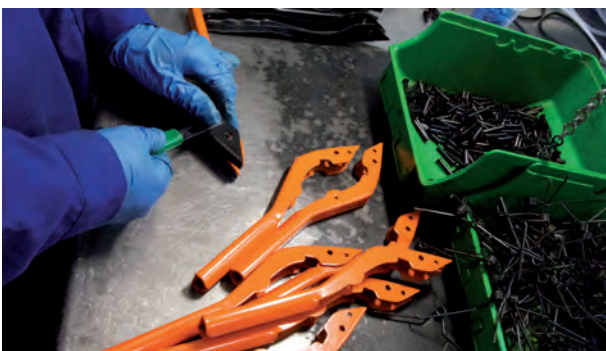

28



70



61

intro duction

Eine saubere Produktion



Um die Umwelt zu schützen verfolgt EDMA® grundsätzlich die Strategie der nachhaltigen Produktion.

Der Schadstoffausstoß in die Atmosphäre bei der Produktion von EDMA®-Werkzeugen wurde auf ein absolutes Minimum reduziert.

Der Hauptsitz der EDMA®-Gruppe befindet sich in einem industriellen Technologiepark, der ISO 14001 zertifiziert ist und in dem jedes angesiedelte Unternehmen strenge Normen in Bezug auf Ökologie, wie Wertstofftrennung und Senkung des Energieverbrauchs, zu erfüllen hat.

Die Produktionsstandorte von EDMA® sind in Frankreich ansässig, um die Logistik rund um den Transport der Güter zu optimieren und damit den Ausstoß von Treibhausgasen zu begrenzen.

Alle EDMA® Werkzeuge sind nach der REACH-Norm hergestellt, die es verbietet, toxische Zusätze wie beispielsweise Weichmacher zu verwenden.

Die Sicherheit des Benutzers

EDMA® Werkzeuge sind benutzerfreundlich konzipiert, um bestmöglich ein ergonomisches Arbeiten zu ermöglichen.

EDMA®-Werkzeuge sind zuverlässig und produzieren weder unnötigen Lärm noch Feinstaub. Form und Funktion wurden perfekt auf die gesundheitlichen Bedürfnisse ihrer Anwender abgestimmt.

Die hohe Qualität der Verarbeitung, die Verwendung bester Rohstoffe und die neuen ergonomischen Handgriffe (geschütztes Design) der EDMA®-Werkzeuge der SUPERPRO SERIES® sorgen auch bei intensivster Nutzung für einen hohen Bedienkomfort.



Ökologische Verpackungen

Die Verpackungen der EDMA-Werkzeuge sind darauf ausgelegt, auf einer möglichst geringen Oberfläche alle Vorteile der Geräte optimal zu präsentieren.

Das „Touch Pack“ bietet außerdem die Gelegenheit, das Werkzeug visuell und haptisch zu erfassen. Sie wird aus recyceltem Kunststoff und 100% recyclingfähigem Holzfasermaterial unter dem Label PRINT GREEN hergestellt.



Qualität aus dem Hause EDMA

Seit seiner Gründung im Jahr 1937 entwickelt EDMA® "Werkzeuge für nachhaltig und ökologisch arbeitende Handwerker. Daher wurde die EDMA Gruppe im Jahre 2000 für alle Geschäftsprozesse nach ISO 9001 zertifiziert.

Um sicherzustellen, dass ihre Kunden eine optimale und konstante Produktqualität erhalten, entwickelt und produziert EDMA® seine Werkzeuge in Frankreich. Jedes Werkzeug wird durch EDMA® vor der Vermarktung in der Praxis getestet.

Innovation

Die Forschungs- & Entwicklungsabteilung von EDMA® widmet sich kontinuierlich den Bedürfnissen der Profis, den Anforderungen der Fachmärkte als auch den Bedürfnissen des öffentlichen Sektors, sowohl in Frankreich, als auch international.

EDMA®- Innovationen sind das Ergebnis umfangreicher Feldstudien in Kooperation mit einem Netzwerk von professionellen Handwerkern, um deren Anforderungen zu erfüllen. Die Passion der EDMA®-Gruppe ist es, praktische und ergonomische Werkzeuge zu entwickeln, um Zeit und Aufwand des Anwenders zu sparen.

Ein sich ständig entwickelnder Prozess von Patent-, Marken- und Gebrauchsmusteranmeldungen ist bei der Markteinführung neuer Werkzeuge von EDMA® selbstverständlich.



Ein Team zu Ihrem Dienst



Logistik: Die Logistikabteilung des Konzerns ist bestens ausgestattet. Ihre Aufträge innerhalb von 48 Stunden zuverlässig, schnell und sicher zu bearbeiten.

Marketing: EDMA® verfügt über eine eigene integrierte Kommunikationsabteilung, die eine Vielzahl von Dienstleistungen am Kunden, wie die Ausführung der visuellen Werbe- und Verkaufsplanung sowie die Gestaltung des POS anbietet.



Vertriebsabteilung Frankreich: Die nationale Vertriebsabteilung von EDMA® deckt alle französischen Regionen ab. Mit der Unterstützung unserer Vertriebsberater gewährleistet die nationale Vertriebsabteilung von EDMA® eine tragfähige Beziehung zwischen dem Kunden und unseren Dienstleistungen.

EXPORT Vertriebsabteilung: EDMA® ist in über 60 Ländern weltweit auf allen 5 Kontinenten vertreten. Unsere Exportmanager sind Botschafter der EDMA-Gruppe weltweit und alle unsere internationalen Partner werden zuverlässig und umfassend betreut. Die EDMA®-Gruppe nimmt auch an vielen internationalen Messen der Baubranche teil.







Trockenbau

Das passende Werkzeugsortiment für Innenausbau und die Verarbeitung von Gipskartonplatten und Dämmstoffen.





Lösungen für die Montage von Gipskartonplatten

067355 **LIFT & FIX**

⚖ : 42000 g Gencod : 3476060006738

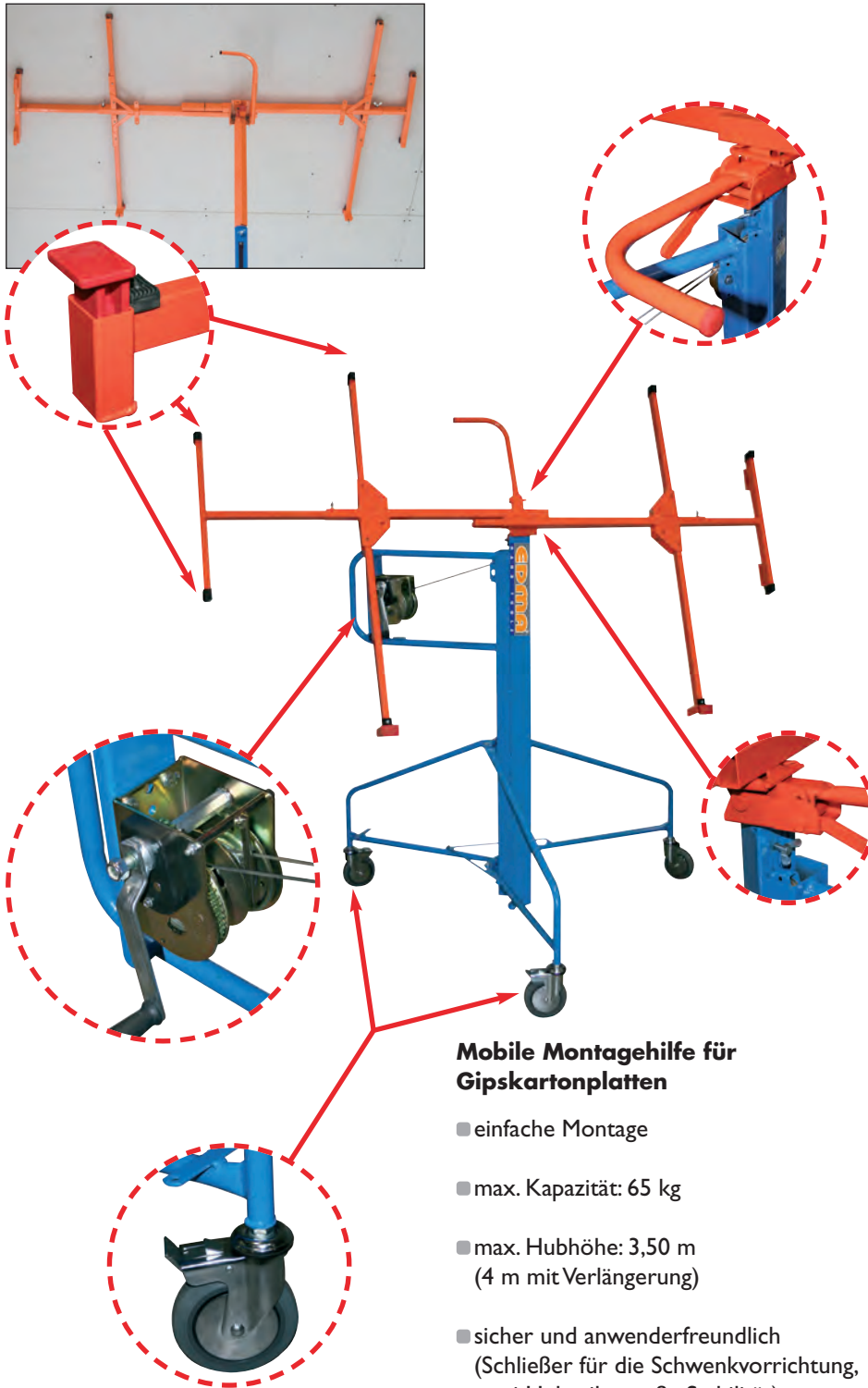

Mobile Montagehilfe für Gipskartonplatten

- einfache Montage
 - max. Kapazität: 65 kg
 - max. Hubhöhe: 3,50 m
(4 m mit Verlängerung)
 - sicher und anwenderfreundlich
(Schließer für die Schwenkvorrichtung,
zwei Hubseile, große Stabilität)
 - Teleskoparme, vollständig
zusammenklappbar
- passt ohne Demontage durch Türrahmen
 - bewegliches Oberteil zur Befestigung von Gipskartonplatten
 - Schwerlasträder mit mechanischen Bremsen auf 2 Rollen
 - einfache Demontage und platzsparende Aufbewahrung: nur 2 Teile
 - gemäß Vorschrift 98/37/EC.

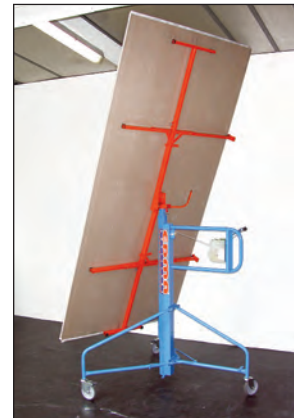



Lösungen für Schneiden der Metallprofile



065804

PROFILCUT® MEGA**SUPERPROSERIE®**

rt : 11200 g Gencod: 3476060006585

Hebelschneider für Metallprofile

- speziell für C- und U-Profile mit max. Breite 125 mm und max. Höhe 60 mm

abnehmbarer Griff

einstellbarer Anschlag 650 mm

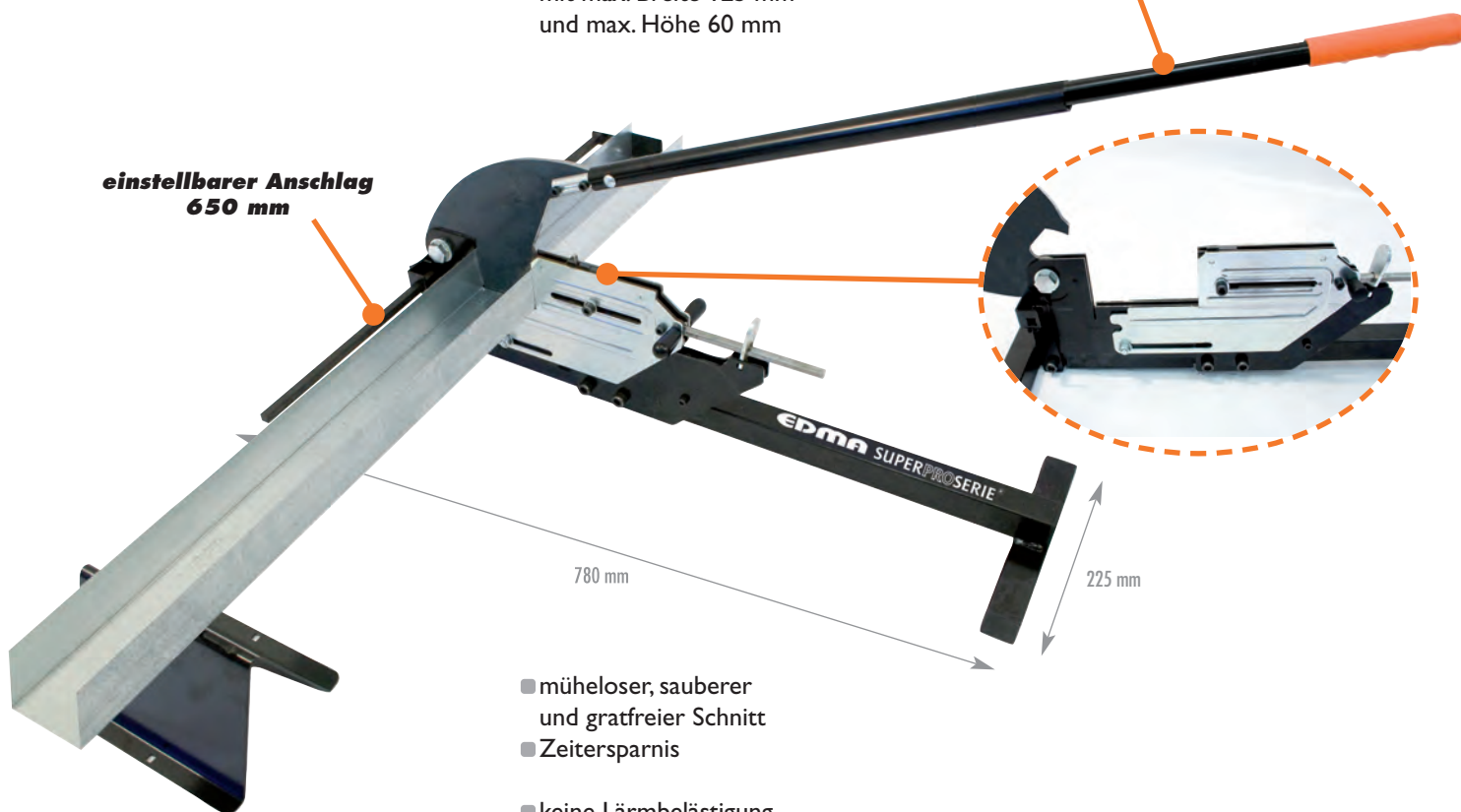

- müheloser, sauberer und gratfreier Schnitt
- Zeitersparnis
- keine Lärmbelästigung
- keine Funken, keine Metallspäne
- schneidet ebenfalls T- und Winkel-Profile

FOCUS ON

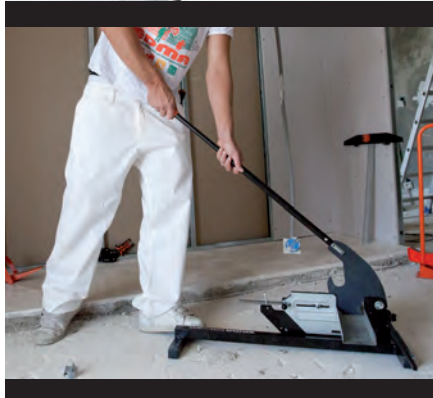



Lösungen für Profilverbindungen



060055 PROFIL

± : 861 g Gencod: 3476060006004



Verbundzange für C- und U-Profile

■ max. Kapazität: 1 + 1 mm
(18 ga + 18 ga ; 0.39" + 0.39")



Verbindung



keine Schrauben
keine Muttern



An 11
Ø = 28
C = 28
mm



060155

Gencod: 3476060006011



Lochstanze für
Profil Art.-Nr. (060055)



061055 PROFIL 2RM

± : 676 g Gencod: 3476060006103

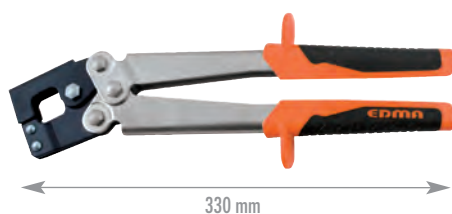

Verbundzange für Profile mit max. Breite 70 mm

■ max. Kapazität: 1 + 1 mm
(20 ga + 20 ga ; 0.031" + 0.031")

■ Spezialverbindung von 2 Profilböden

- unbedingt erforderlich für eine Deckenhöhe von über 2,50 m
- rutschfeste, ergonomische Griffe für optimalen Bedienerkomfort



Verbindung



keine Schrauben
keine Muttern



Zangenkopf
mit Gelenk

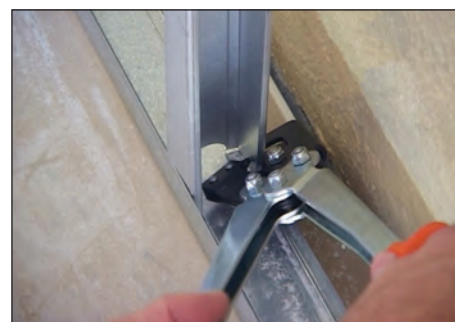

061955 **ERGOTOP®****SUPERPROSERIE®**

⚖ : 715 g Gencod: 3476060006196

**Universell einsetzbare Verbundzange**

- max. Kapazität: 1 + 1 mm
- für C- und U-Profile sowie für glatte und weiche Materialien
- ideal für Renovierungsarbeiten
- links- und rechtsbündige Anwendung

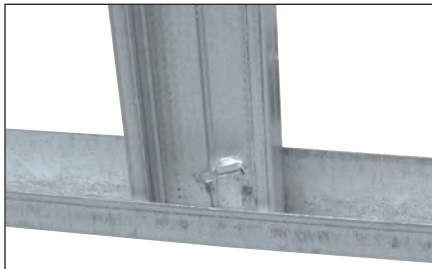

Verbindung

keine Schrauben
keine MutternZangenkopf
mit Gelenk

061855 ⚖ : 15 g Gencod: 3476060006189

**Lochstanze für**
Ergotop Art.-Nr. (061955)062055 **MASTER-PROFIL®****SUPERPROSERIE®**

⚖ : 679 g Gencod: 3476060006202

**Verbundzange
für C- und U-Profile**

- max. Kapazität: 1 + 1 mm
(18 ga + 18 ga ; 0.39" + 0.39").
- Einhandbedienung
- Rückholfeder
- rutschfeste, ergonomische Griffe für optimalen Bedienerkomfort

062155 ⚖ : 12 g Gencod: 3476060006219

**Lochstanze für**
Master Profil Art.-Nr. (062055)

062255 ⚖ : 30 g Gencod: 3476060006226

**Feder**
für Master Profil
Art.-Nr. (062055)

Verbindung

keine Schrauben
keine Muttern

Rückholfeder

FOCUS ON

**160455 DUO PROFIL****SUPERPROSERIE®**

☛ : 1282g Gencod: 3476060016041

**Verbundzange
für Profile mit max. Breite 70 mm**

- max. Kapazität: 1 + 1 mm
(18 ga + 18 ga ; 0.39" + 0.39")
- Spezialverbindung von 2 Profilböden
- unbedingt erforderlich für eine Deckenhöhe von über 2,50 m
- rutschfeste, ergonomische Griffe für optimalen Bedienerkomfort

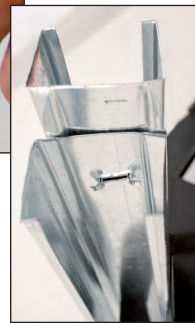
austauschbare
Stanze

mini Öffnung 70 mm



Verbindung

keine Schrauben
keine Muttern**260455**

☛ : 32g Gencod: 3476060026040

**austauschbare Stanze
für Duo Profil (160455)****FOCUS ON**

**161455 POWER PROFIL**

Gewicht : 1085 g Gencod: 3476060016140

Automatische Verbundzange, für alle Bohrer geeignet

- Müheloses Verbunden
- Geeignet für alle Bohrer (ab 10.8 Volt)



- Hebelschneider für C- und U-Profile, kann auch F530 „optimum“ oder R48 Profile verbinden (für Decke)

161455 Gewicht : 15 g Gencod: 3476060006189

austauschbare Stanze
für Power Profil (160455)



FOCUS ON





Lösungen für Transport und Positionierung von Gipskartonplatten

064055 DUOPLAC

⚖ : 1288 g Set Gencod: 3476060006400



Set aus 2 Transportgreifern für Platten

- Griffe aus rutschfestem Gummi
- Transport von maximal 2 Platten
- Greifer aus Stahlrohr mit \varnothing 15 mm, zum Plattentransport mit 2 Personen
- innovatives und solides Design
- Befestigungsmöglichkeit am Gürtel



064555 TRANSPLAC

⚖ : 1250 g Gencod: 3476060006455

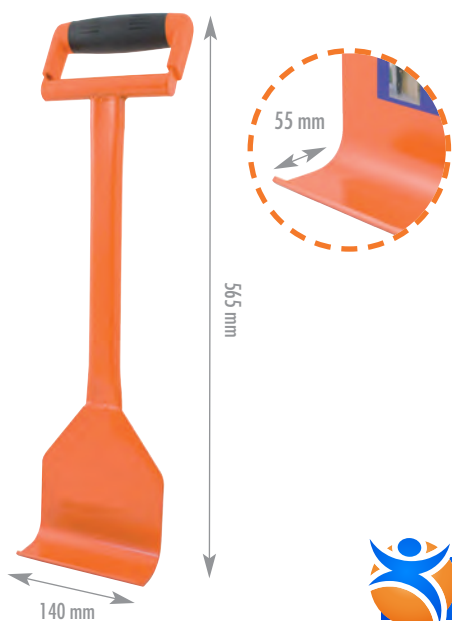

Hebevorrichtung aus Stahlblech

- mit breiter Auflagefläche für besseren Halt der Platte
- Ein-Mann-Transport von Gipskartonplatten und Brettern



069655 TRANSPLAC EASY

⚖ : 316 g Gencod: 3476060006967



Plattenheber aus PE-HD

- bedienerfreundliches Werkzeug mit geringem Gewicht
- Ein-Mann-Transport von Gipskartonplatten und Brettern
- breite Auflagefläche für sicheren Halt der Platte





Lösungen für Transport und Positionierung von Gipskartonplatten



066055 FOOTPLAC

± : 929 g Gencod: 3476060006608

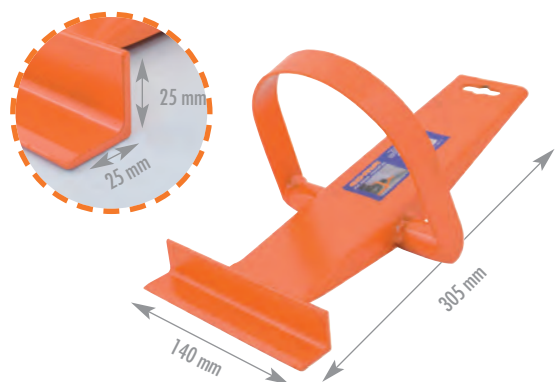

pulverbeschichteten Bügeln

- breite Auflagefläche für besseres Gleichgewicht der Gipskartonplatte

- mit Kippsystem zum Anheben und genauen Ansetzen der Platte
- ideal zum Aushängen von Türen
- neuer, extra breiter Bügel, für alle Sicherheitsschuhe geeignet



FOCUS ON



166555 BLOCPLAC II

± : 1900 g Gencod : 3476060016652

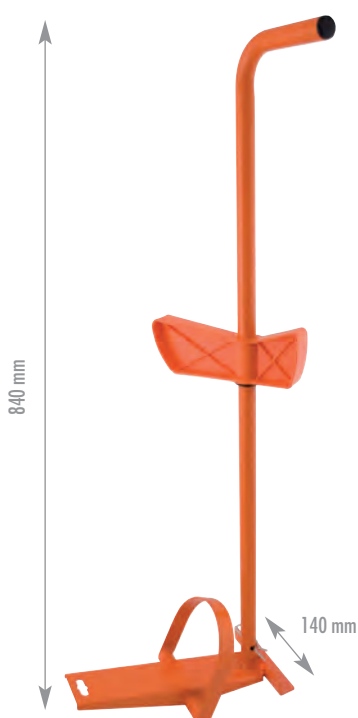

Lattenkeil

- beweglicher Keil, nur 1 Person erforderlich

- praktisch zum Anheben und Positionieren von Gipskartonplatten oder Dämmstoffen beim Befestigen am Tragwerk
- solide Ausführung, einfaches Handling
- neuer, extra breiter Bügel, für alle Sicherheitsschuhe geeignet
- beweglicher Griff

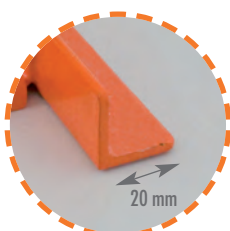



Lösungen für Transport und Positionierung von Gipskartonplatten

066155 Teleskopstütze - großes Modell

☞ : 2228 g Gencod: 3476060006615



1600 mm

- sicheres Abstützen von Gipskartonplatten an Decken oder Schrägen vor der Befestigung
- Spannhöhe von 1,60 m bis 2,90 m
- max. Last bei 90° = 60 kg
- max. Last bei 65° = 20 kg
- schnelle Arretierung
- bewegliche Auflageplatten
- mit GS-Prüfzeichen



FOCUS ON



066355 Teleskopstütze - kleines Modell

☞ : 1364 g Gencod: 3476060006639



745 mm

- z. B. zum Abstützen sperriger Gegenstände in einem Fahrzeug
- Spannhöhe von 0,75 m bis 1,25 m
- max. Last bei 90° = 60 kg
- max. Last bei 65° = 20 kg
- schnelle Arretierung
- bewegliche Auflageplatten
- mit GS-Prüfzeichen



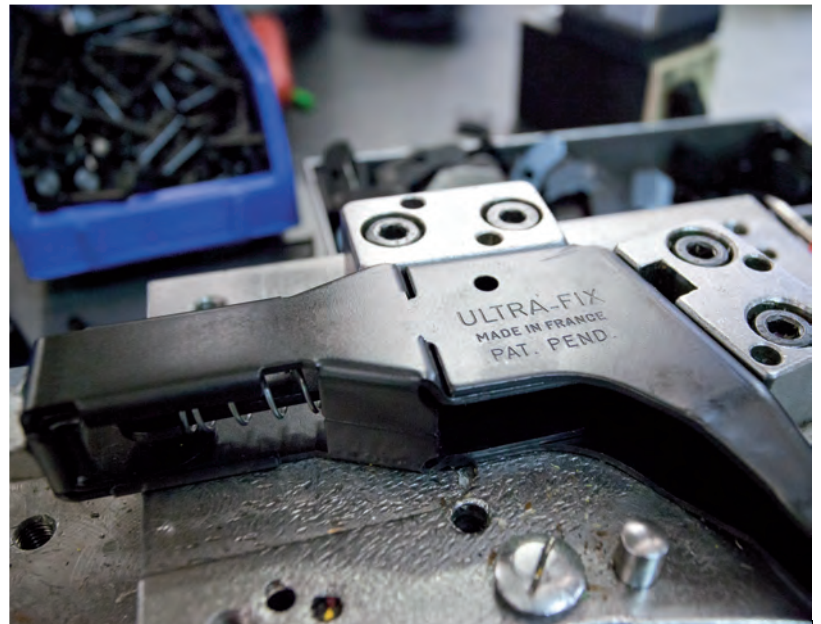

161055 PRESS PLAC PRO

: 8600 g Gencod: 3476060016102



Plattenhalter

■ senkrechter Halt von Gipskartonplatten bei Bearbeitung (Zuschnitt, Bohren, Hobeln)

- minimaler Platzbedarf, Anwendung auf Kleinbaustellen mit wenig Platz
- Haltehöhe: 32 cm
- Arretierschraube für perfekten Halt
- mit Transportgriff



FOCUS ON

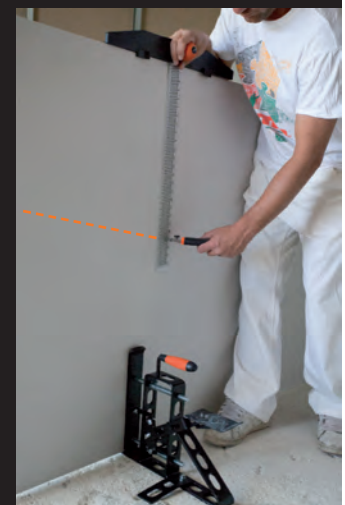

**064755 VARIO RAP**

☞ : 381 g Gencod: 3476060006479

**Hobel für Gipskartonplatten und Holz**

- 3 einstellbare Arbeitspositionen
- auswechselbares Hobelblatt



einstellbarer Griff

auswechselbares
Hobelblatt**066755 EASY RAP**

☞ : 200 g Gencod: 3476060006677

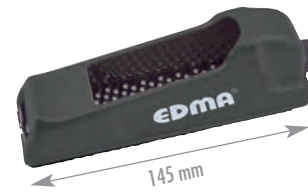
**Minihobel für Gipskartonplatten**

- auswechselbares Hobelblatt

**164755 flaches Hobelblatt**

☞ : 42 g Gencod: 3476060016478

264755 gekröpftes Hobelblatt

☞ : 42 g Gencod: 3476060026477

166755 flaches Hobelblatt

☞ : 22 g Gencod: 3476060016676

163155 T-Reißschiene für Gipskartonplatten

☞ : 605 g Gencod: 3476060016317

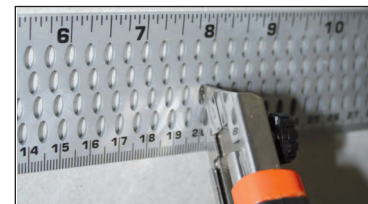
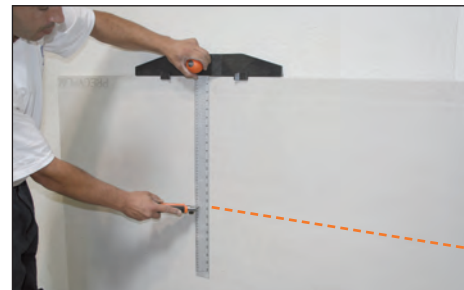

- schneller, gerader Schnitt
- max. Maß 62 cm
- sauberer, genauer Schnitt
- Anwendung mit allen Cutter-Typen
- Maßeinheit inch/mm

**160655 Cutter für Trockenbau****SUPERPROSERIE®**

☞ : 290 g Gencod: 3476060016065

**mit Abbrechklinge 25 mm**

- Inhalt: 3 Klingen
- Klingenarretierung
- ergonomisches Design
- solide Ausführung

**160755** ☞ : 198 g Gencod: 3476060016072**Abbrechklingen 25 mm,
10 Stück/VPE**



Lösungen für Gipskartonplatten



067055 CROCOPLAC 150

⚖ : 140 g Gencod: 3476060006707

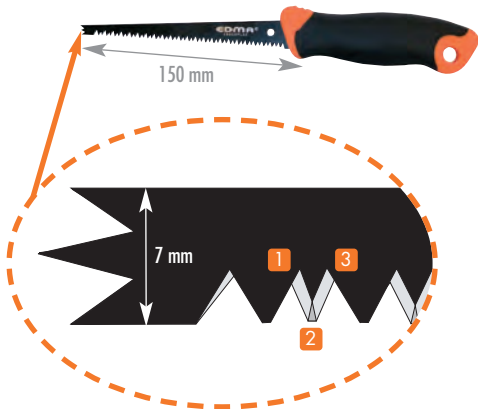

Stichsäge 150 mm

■ mit Dreizackspitze, für Vorbohrungen zum Einsatz von Dübeln geeignet

- für Zuschnitte innerhalb der Fläche von Gipskartonplatten, Porenbeton, Holzplatten usw. geeignet
- Dreikantklinge
- handlich und sehr leicht
- Schnittlänge: 150 mm

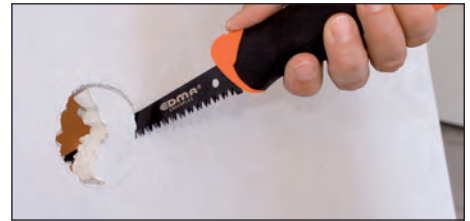

067255 CROCOPLAC 250

⚖ : 180 g Gencod: 3476060006721



Stichsäge 250 mm

■ mit Dreizackspitze, für Vorbohrungen zum Einsatz von Dübeln geeignet

■ speziell für Porenbeton und Gipsplatten mit PE

- handlich und sehr leicht
- Schnittlänge: 250 mm
- ergonomischer 2K-Griff



062955 PLAC & ROLL

⚖ : 829 g Gencod: 3476060006295

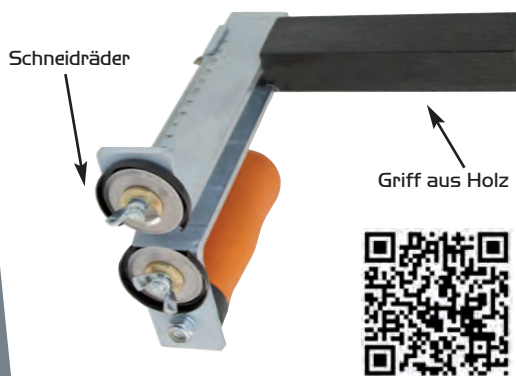

Streifenschneider, Anwendung bei Gipskartonplatten

- max. Schnitttiefe: 150 mm
- Schneidräder
- einstellbar bis 18 mm Schnittstärke

- Brandschutz von Schienen und Metallstrukturen (Ausparungen in Balken)
- verstärkte Streifen für feuerfeste Metallstrukturen
- Zuschnitt von Streifen für Kabelkanäle usw.

- zur Reparatur von Plattenkanten, die bei Umladung beschädigt worden sind
- Ausrichtung von hoch befestigten Platten



Brandschutz

162955 ⚖ : 17 g Gencod: 3476060016294



Schneidräder für PLAC & ROLL
(062955)

Schutz von
Stahlkonstruktionen
durch Gipsplatten

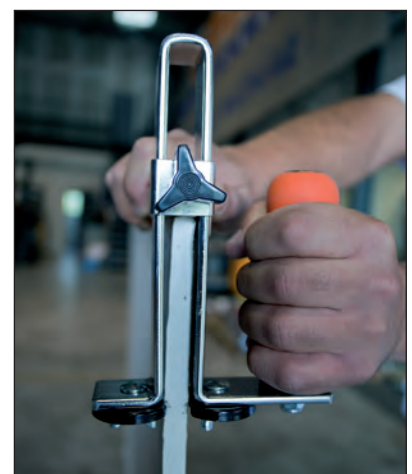
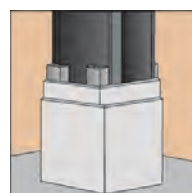



164255 **PLAC & ROLL 600**

rt : 1980 g Gencod: 3476060016423

Dieses Werkzeug schneidet Streifen mit einer maximalen Breite von 600mm

■ Sie können also eine 1200mm breite Platte in voller Länge schneiden

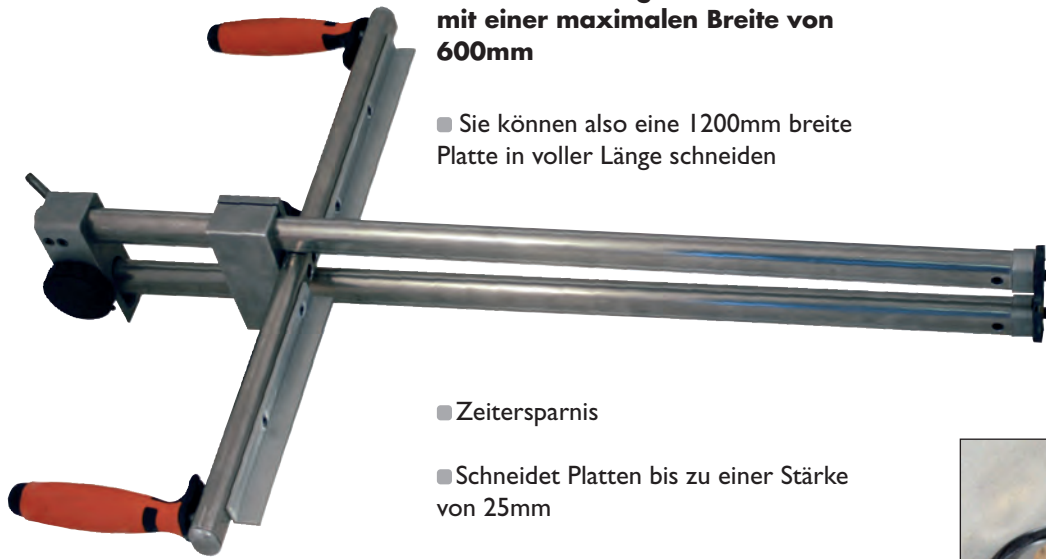

■ Zeitersparnis

■ Schneidet Platten bis zu einer Stärke von 25mm

• Austauschbare Schneidräder aus Edelstahl mit Schutzkappe.

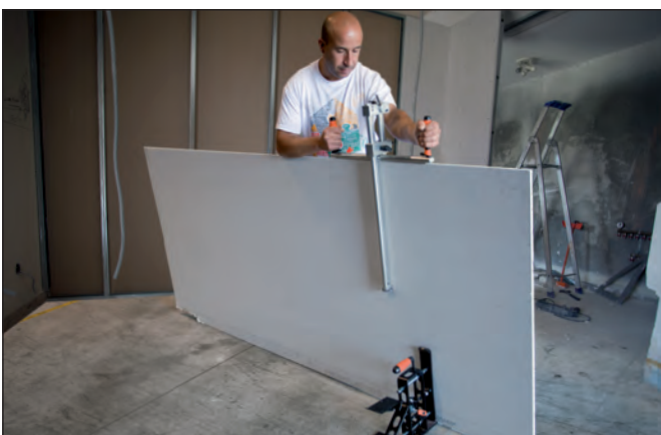



Lösungen für Gipskartonplatten-Verarbeitung

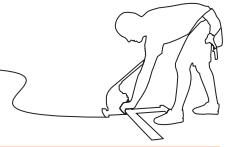

062855 CORNER FIX

⚖ : 930 g Gencod: 3476060006288



Eckensetzer aus Metall

- Schlagkopf aus Nylon
- ergonomisches Design
- austauschbare Messer
- einfaches Setzen

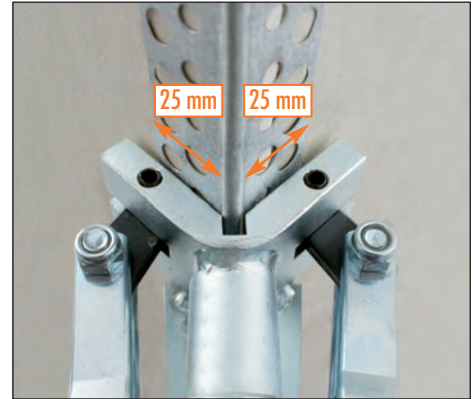

einfaches Setzen



austauschbarer Schlagkopf



austauschbare Messer

262855

⚖ : 50 g Gencod: 3476060026286



Schlagkopf aus Nylon
(062855)

162855

⚖ : 25 g Gencod: 3476060016287



Set mit zwei Messern für Corner Fix (062855)



069255 RAP-PLAC VERSATILE

⚖ : 516 g Gencod: 3476060006929

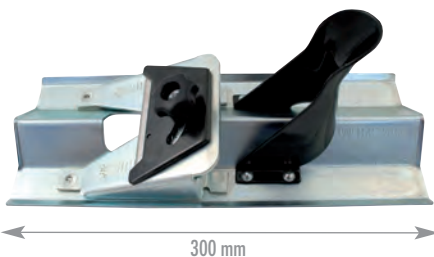

Kantenhobel für Gipskartonplatten

- Fasenwinkel von 22 bis 45° einstellbar
- aus verzinktem Stahl = garantiert robust



Rändelschraube zum Einstellen von Winkel und Tiefe



einstellbare Schnitttiefe und -winkel



reversibel



austauschbare Ersatzklinge

199255

⚖ : 50 g Gencod: 3476060019929

Ersatz-Trapezklinge

60 mm x 10 Stück





Lösungen für Dämmstoffverarbeitung



069055 CANALCUT

☞ : 688 g Gencod: 3476060006905



Dämmstoffscheider für präzise Zuschnitte

- 2 auswechselbare Klingentypen
- geeignet für alle Arten von Dämmstoffen wie Polystyrol, Polyurethan, Stein und Glaswolle, Fußbodenheizungen

1 Aussparungen für Kabelkanäle

- weniger Wärmebrücken beim Schneiden der Dämmstoffe.

- 2 Klingen, Schnittbreite 35 mm, Schnitttiefe 35 mm, max. Kabel- und Leitungsdurchmesser: 32 mm
- Seit 1. September 2006 Umsetzung der Norm RT 2005, 20% weniger Verlust durch Wärmebrücken.

2 Rillen und Zuschnitte

- Formen und Zuschnitte ohne Abfall
- Rillen in Gipskartonplatten mit EPS
- Ausschneiden von Dachabdichtungsplatten
- Schneiden von Dämmstoffen

BODENANWENDUNG

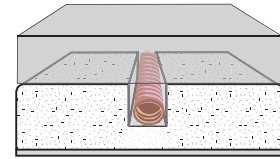

Verlegung von Leerrohren

WANDANWENDUNG

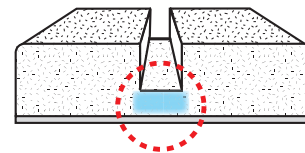

Reduzierung von Wärmebrücken

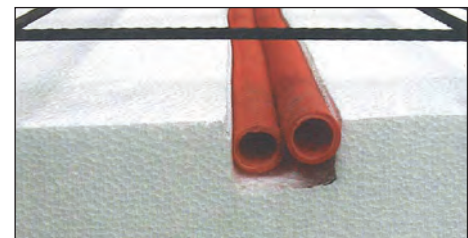
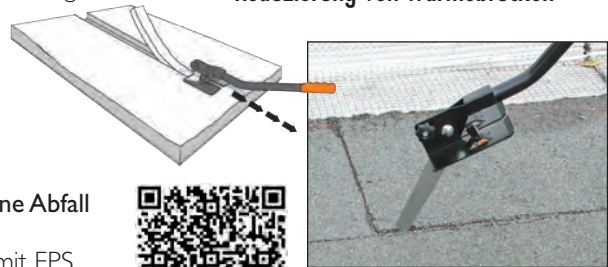

NORME RT 2012

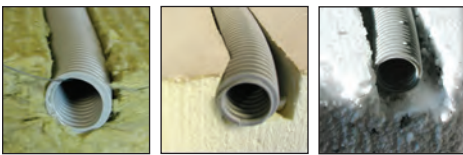

Glaswolle

Polyurethan

Polystyrol



068155 Klingenset 40/60/80 & 100 mm

☞ : 134 g Gencod: 3476060006813

069555 Doppelklingen 35 x 35 mm

☞ : 72 g Gencod: 3476060006950

066455 Dämmstoffmesser 300

☞ : 245 g Gencod: 3476060006646



Einfache Anwendung bei allen Dämmstoffarten

- 2 unterschiedliche Schlitze
- inkl. Messertasche



- Klingenlänge: 300 mm
- symmetrischer 2K-Griff



168055 Dämmstoffmesser 420

☞ : 320 g Gencod: 3476060016805



- 2 unterschiedliche Schlitze
- inkl. Messertasche

- Klingenlänge: 420 mm.
- symmetrischer 2K-Griff



EDMA®



Lösungen für Markierungen und abgehängte Decken

060455 ERGO LINE \pm : 79 g Gencod: 3476060006042



15 Meter

ergonomische Schlagschnur

- durch integriertes Filtersystem keine Verteilung des Kreidepulvers.
- entsprechend der Norm REACH (Kunststoffpartikel in diesem Produkt schaden weder Gesundheit noch Umwelt)

- Schnur-Ø: 1 mm
- Inhalt: 100 g

062755 RED LINE ECO \pm : 87 g Gencod: 3476060006271



30 Meter

ergonomische Schlagschnur

- durch integriertes Filtersystem keine Verteilung des Kreidepulvers
- entsprechend der Norm REACH (Kunststoffpartikel in diesem Produkt schaden weder Gesundheit noch Umwelt)

- Schnur-Ø: 1 mm
- Inhalt: 80 g

060555 FAST LINE \pm : 137 g Gencod: 3476060006059



30 Meter

ergonomische Schlagschnur

- 5 Mal schnelleres Aufrollen
- durch integriertes Filtersystem keine Verteilung des Kreidepulvers
- entsprechend der Norm REACH (Kunststoffpartikel in diesem Produkt schaden weder Gesundheit noch Umwelt)

- Schnur-Ø: 1 mm
- Inhalt: 100 g

060755 ALU LINE \pm : 142 g Gencod: 3476060006073



30 Meter

ergonomische Schlagschnur

- durch integriertes Filtersystem keine Verteilung des Kreidepulvers

- Schnur-Ø: 1 mm
- Inhalt: 80 g

060955 MAX LINE \pm : 589 g Gencod: 3476060006097

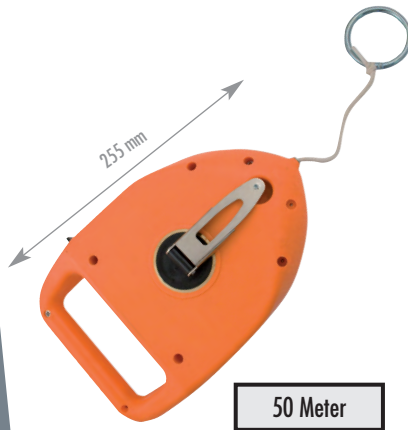

50 Meter

Schlagschnur mit großem Griff

- für große Entfernungen
- durch integriertes Filtersystem keine Verteilung des Kreidepulvers
- entsprechend der Norm REACH (Kunststoffpartikel in diesem Produkt schaden weder Gesundheit noch Umwelt)

- Schnur-Ø: 2,5 mm
- Inhalt: 300 g

Kreidepulver

065255	3476060006523	blau	3500 g
063155	3476060006318	blau	1000 g
063255	3476060006325	blau	400 g
063355	3476060006332	blau	200 g



FOCUS ON





Lösungen für Markierungen und abgehängte Decken



069755 T-Reißschiene 1200

♣ : 720 g Gencod: 3476060006974



163455 T-Reißschiene 900

♣ : 550 g Gencod: 3476060016348

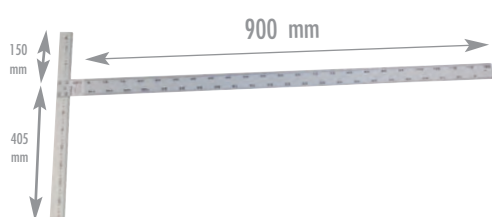

"T"-Reißschiene 900 mm

- aus Aluminium
- Sehr leicht und handlich



162155 5m Metermaß x19 mm

Gencod: 3476060016218

♣ : 200 g



162055 3m Metermaß x16 mm

Gencod: 3476060016201

♣ : 160 g



- schlag- und rutschfestes Gehäuse
- Nylonband
- automatische Arretierung und Rücklauf

- Präzisionsklasse II (0,5 mm/m)
- Gürtelbefestigung





Befestigungslösungen für Hohlräume



020155 **BABY-FIX® BRICO**

☞ : 372 g Gencod: 3476060002013



Montagezange für Universaldübel aus Metall

■ speziell für «Heimwerker»

- Rückholfeder
- Doppelgelenk
- Auflagefläche: 100 x 20 mm



Auflagefläche:
100 mm



Positionieren



Ø
4 bis 6 mm

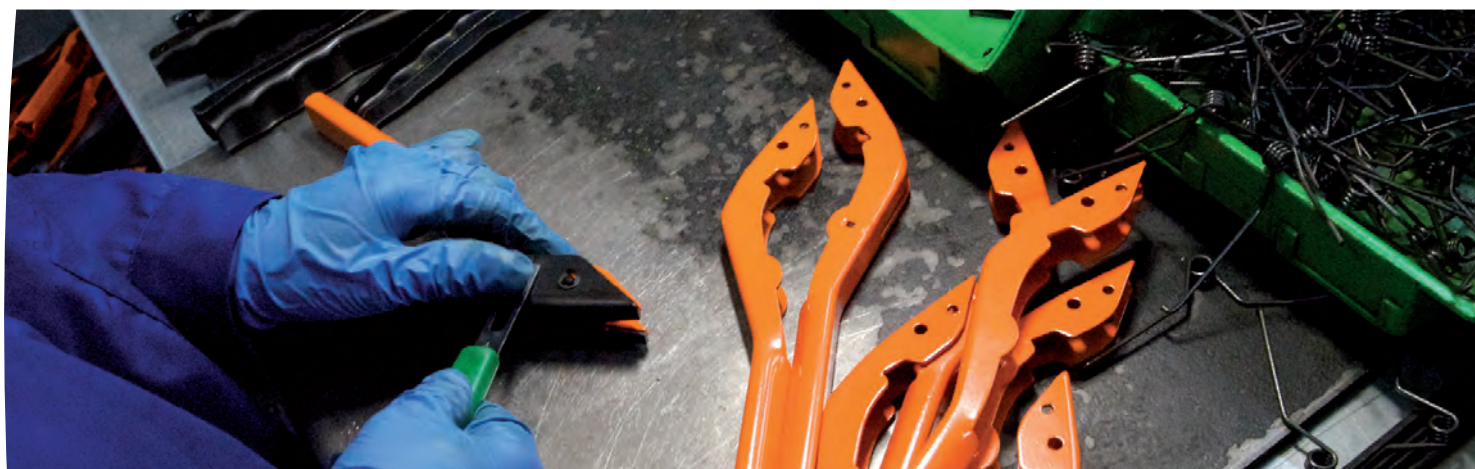
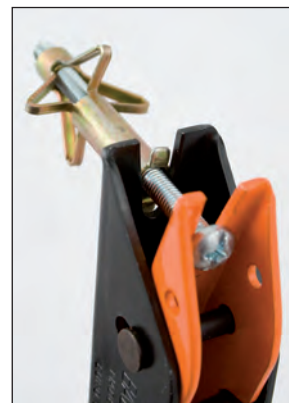

021155 **BABY-FIX® JUNIOR**

☞ : 392 g Gencod: 3476060002112



Montagezange für Universaldübel aus Metall

■ speziell für «Heimwerker»

- Rückholfeder und 2K-Griffe
- Zangenarme und -backen aus vergütetem Stahl
- Doppelgelenk
- Auflagefläche: 100 x 20 mm



Auflagefläche:
100 mm



Positionieren



Ø
4 bis 8 mm



020355 **FIX**

☞ : 444 g Gencod: 3476060002037



Profi-Montagezange für Universaldübel aus Metall

■ gerade Ausführung für Montagearbeiten an der Decke

- Rückholfeder
- mühelose Anwendung



Zuglänge 19 mm



horizontaler Zug



Ø
4 bis 8 mm





Befestigungslösungen für Hohlräume



021355 **SUPER-FIX®**

± : 408 g Gencod: 3476060002136



245 mm

Profi-Montagezange für Universaldübel aus Metall

- abgewinkelter Kopf für Eckbefestigungen in einem Arbeitsgang

- Rückholfeder
- mühelose Anwendung an engen Stellen



4 bis 8 mm

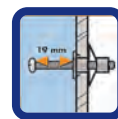

Zuglänge 19 mm

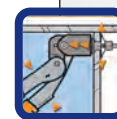

Eckbefestigung



023155 **SUPRA-FIX®**

SUPERPROSERIE®

± : 365 g Gencod: 3476060002310



180 mm



Profi-Montagezange für Universaldübel aus Metall

- problemlose Anwendung in Ecken

- minimaler Platzbedarf

- Auflagefläche: 20 x 20 mm
- Zuglänge: 20 mm



4 bis 8 mm

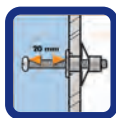

Arbeitswinkel



Zuglänge 20 mm

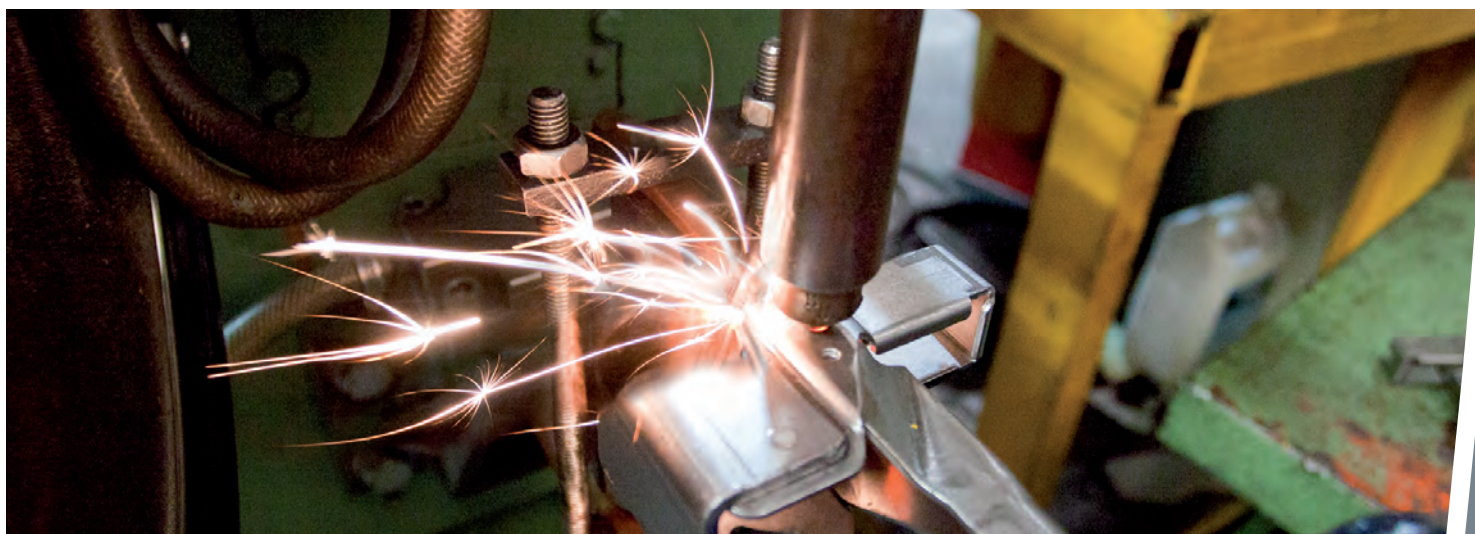

023255 **ULTRA-FIX®**

SUPERPROSERIE®

± : 463 g Gencod: 3476060002327



200 mm



Ratschenfunktion mit 5 Stufen



Zuglänge 30 mm

Profi-Montagezange für Universal- dübel aus Metall

- Ratschenfunktion mit 5 Stufen

- speziell für Dübel mit Ø 8 mm

- besonders große Zuglänge von 30 mm
- leichtes Zurücksetzen durch Drücken des Griffs bis zum Anschlag

A

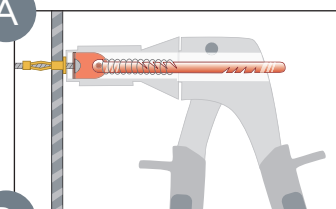

B

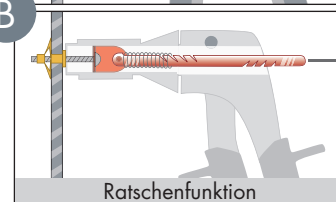

Ratschenfunktion



4 bis 8 mm

EDMA®





Lösungen für Gipskartonplatten



067755 CIRCLE CUTTER

± : 182 g Gencod: 3476060006776

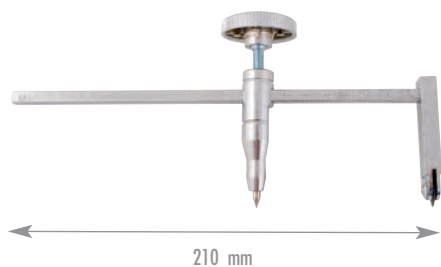

Kreisschneider für Trockenbau

- für Aussparungen in Gipskartonplatten
- max. Durchmesser: 40 cm

- Einhand-Bedienung, leicht durchzuführende Rundschnitte in Gipskartonplatten
- Anwendung mit Holzhammer oder Hammer zur Endbearbeitung der Aussparung

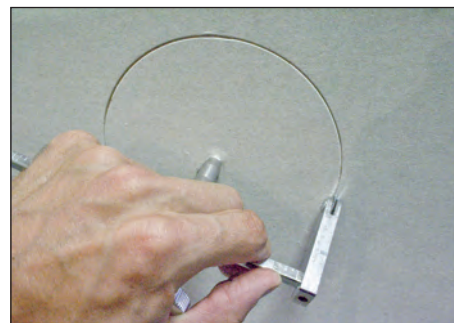

162255 Set mit 3 Lochsägen

± : 295 g Gencod: 3476060016225



ø 60, 67 und 74 mm

- speziell für Gipskarton

- für Gipskarton, Holz und PVC
- Schnitttiefe: 32 mm
- Bajonettanschluss

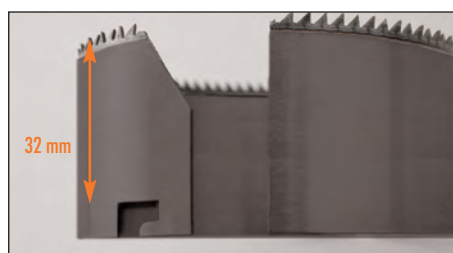

162355 Set mit 5 Lochsägen

± : 570 g Gencod: 3476060016232



ø 68, 74, 80, 90 und 100 mm

- für Gipskarton, Holz und PVC
- Schnitttiefe: 30 mm
- Bajonettanschluss

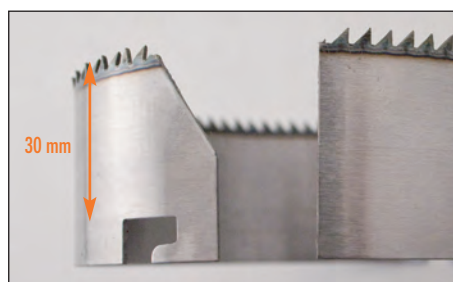



162655 Konischer HSS-Stufenbohrer

⚖ : 173 g Gencod: 3476060016263

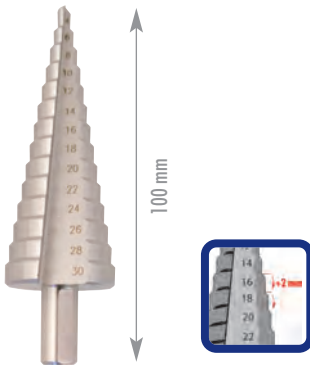

Bohren von Blech und Kunststoff bis 30 mm

- Bohr-Ø: 4 bis 30 mm, 2-mm-Intervalle
- max. Bohrungsstärke: 3 mm

- Bohren von Profilen (auch 2 aufeinander gelegte Profilböden) zum Durchführen von Leerrohren



163955 Kreuzbit für Gipskartonplatten

⚖ : 75 g Gencod: 3476060016393



Kreuzbit für Gipskartonplatten

- selbsthemmender Kreuzbit Phillips Nr.2 ideal für Gipskartonplatten mit Anschlag geeignet für alle Bohrmaschinen
- schnelle Verschraubung ohne Beschädigung der Gipskartonplatten.



MIT 12 KREUZBITS

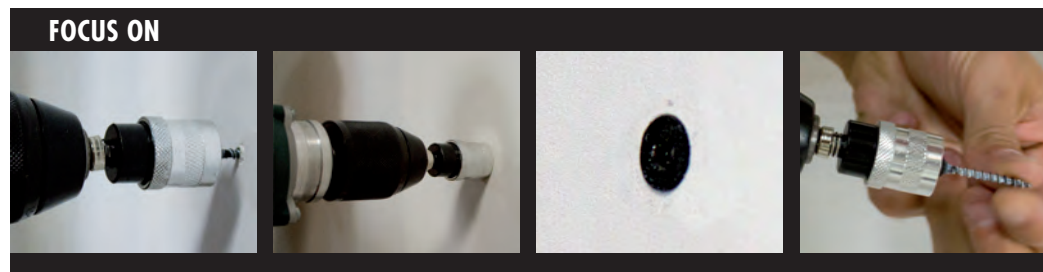

164355 Mehrzweckspachtel

⚖ : 129 g Gencod: 3476060016430



5 Werkzeuge in 1: Schaben, Reinigen von Farbrollen, Nachziehen von Farbrollen, Nagelzieher, Rillenkratzer.

- Gehärtete Klinge, lackiert
- 2-K-Griff aus ABS und Elastomer.

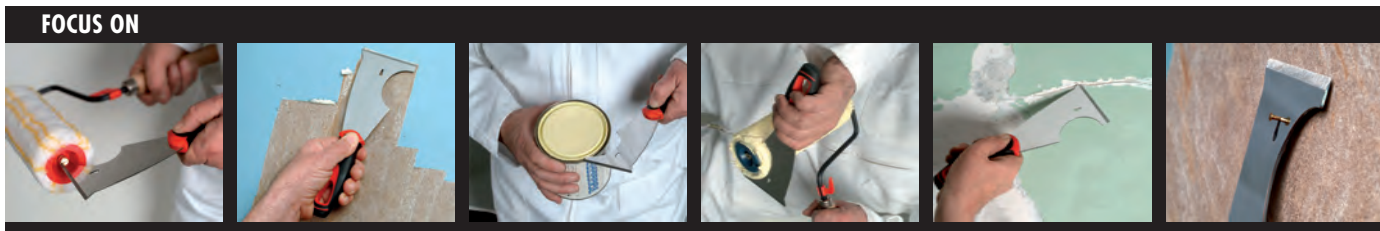

164555 7cm Kellenspachtel

⚖ : 159 g Gencod: 3476060016454



- Lackierte Klinge aus gehärtetem Stahl (HRC 50)
- Zwinge aus Messing
- Griff aus französischem Holz



EDMA®



Lösungen zum Verfugen



165155 Gummiwanne 25 L

⚖ : 1090 g Gencod: 3476060016515



Behälter aus Kautschuk und Polyäthylen. Dieses Materialgemisch vereint die Vorteile beider Materialien:

- leicht und widerstandsfähig
- Kanten und Wände sind verstärkt.



Halterung für Reibebrett oder Kelle. Maßeinteilung integriert.

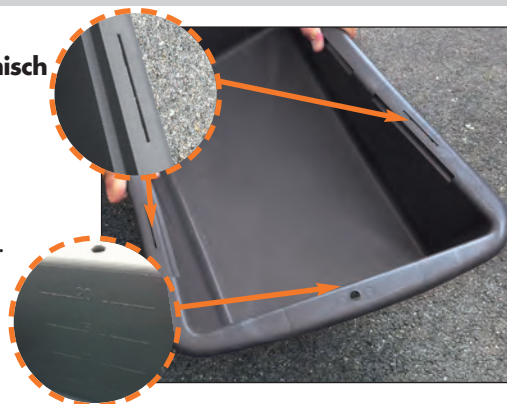

164655 Gummiwanne 12 L

⚖ : 532 g Gencod: 3476060016461



Behälter aus Kautschuk und Polyäthylen. Dieses Materialgemisch vereint die Vorteile beider Materialien:

- leicht und widerstandsfähig
- Kanten und Wände sind verstärkt.



066655 Spachtelkasten

Gencod: 3476060006660

⚖ : 344 g

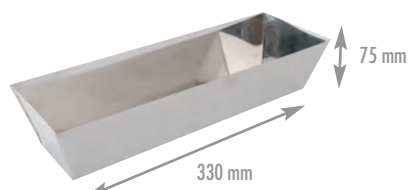

aus Edelstahl

- sehr widerstandsfähig



066955 Spachtelkasten

Gencod: 3476060006691

⚖ : 262 g

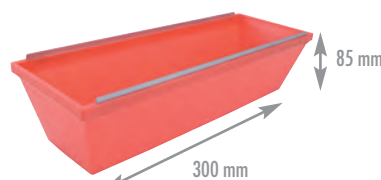

aus P.P.

- mit verzinkter Stahlschiene zum Abstreifen überschüssiger Spachtelmasse



161855 Spachtelkasten-Halter

⚖ : 325 g Gencod: 3476060016188



Spachtelkasten-Halter zur Befestigung am Gurtel

- Zeitersparnis durch weniger Bewegung auf der Baustelle
- einstellbar, für alle Spachtelkästen geeignet





069855 Fugenband-Abroller

⚖ : 371 g Gencod: 3476060006981



Transport und Abrollen von Fugenband

- Befestigung am Gürtel
- einfaches Auswechseln von Fugenbandrollen
- pulverbeschichtet



160955 ROLLER TAPER

⚖ : 1691 g Gencod: 3476060016096

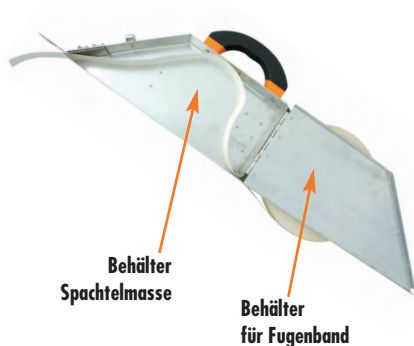

automatisches Aufbringen von Fugenband

- 2 Behälter (Spachtelmasse und Fugenband)
- Aufbringen von Fugenband mit Spachtelmasse in einem einzigen Arbeitsschritt
- Bandabschneider
- Transport- und Aufbringgriff
- mehr Produktivität auf der Baustelle durch Zeitersparnis



266455 TAPE BUDDY

⚖ : 820 g Gencod: 3476060026644

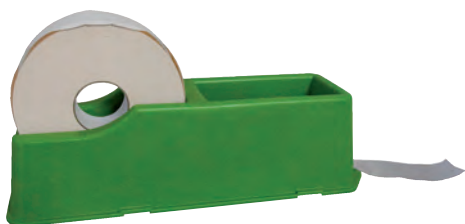

Die Bänder können direkt ohne Vorbereitung der Wand angeklebt werden

- Einfache Bedienung
- Die Spachtelmasse wird in der Mitte des Bandes etwas dicker aufgetragen, um eine perfekte Verklebung zu erreichen



FOCUS ON





Lösungen zum Verfugen



Fugenspachtel mit Hammerkopf

EDELSTAHL

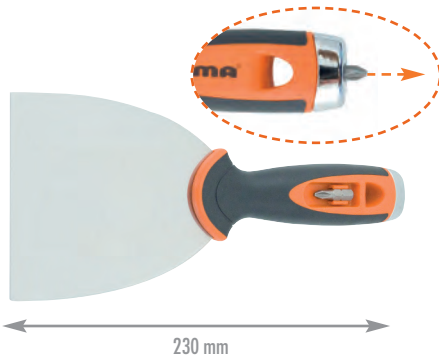

Zum Verfugen von Gipskartonplatten

- Edelstahlblatt: blank poliert, flexibel
- mit Kreuzbit (Phillips Nr. 2)
- schnelles Ver- und Entriegeln des Kreuzbits



169055 100 mm ⚖ : 139 g Gencod: 3476060016904

169255 150 mm ⚖ : 153 g Gencod: 3476060016928

169155 125 mm ⚖ : 140 g Gencod: 3476060016911

new Stoßspachtel

EDELSTAHL



Gehärtetes und geschliffenes Blatt

- Hochglanzpoliert
- 2K-Softgriff, dauerhaft mit dem Spachtel vernietet
- Ergonomisches Design



165255 20 mm ⚖ : 54 g Gencod:3476060016522

165355 40 mm ⚖ : 56 g Gencod:3476060016539

165455 60 mm ⚖ : 68 g Gencod:3476060016546

165555 80 mm ⚖ : 75 g Gencod:3476060016553

165655 100 mm ⚖ : 87 g Gencod:3476060016560

165755 120 mm ⚖ : 90 g Gencod:3476060016577

165855 150 mm ⚖ : 101 g Gencod:3476060016584

265955 Koffer mit 9 Fugenspachteln + Glättkelle

⚖ : 3834 g Gencod: 3476060026590

new



Spachtelset im Koffer

bestehend aus:

- 4 Fugenspachteln aus Edelstahl mit Softgriff (40,60,80,100mm)
- 4 Breitspachteln aus Edelstahl mit Softgriff (120, 160, 180, 220mm)
- 1 Mehrzweckspachtel
- Enthalten ist auch eine Glättkelle, deren Griff als Griff der Tasche dient





Fugenspachteln, gebogen

EDELSTAHL



Breitspachtel, speziell für den Trockenbau entwickelt. Griffiger und fester 2-Komponentengriff

- Spachtel für Rechts- und Linkshänder nutzbar
- Gekrümmtes Blatt um die Spachtelmasse besser zu halten
- Gute Führung des Spachtels durch breite Befestigungsschiene.
- Widerstandsfähig gegen Säuren.
- Stoßunempfindlich.
- Ideal für Spachtelmassen auf Wasserbasis
- Befestigung mit 3 Nieten - keine Verformung des Blattes möglich.

265255 120 mm ⚖ : 109 g Gencod: 3476060026521

265455 160 mm ⚖ : 140 g Gencod: 3476060026545

265555 180 mm ⚖ : 182 g Gencod: 3476060026552

265755 220 mm ⚖ : 185 g Gencod: 3476060026576

265855 240 mm ⚖ : 190 g Gencod: 3476060026583



164055 Fugenspachtel aus Gummi

⚖ : 390 g Gencod: 3476060016409



- Zum Verfugen von Innenkanten 60° bis 170°, winkligen, runden und schweren Decken
- Fugenspachtel aus Gummi
- Sehr leicht und einfach zu reinigen und Nylonbefestigung
- kann ohne oder mit Holzgriff benutzt sein



261055 Fugendichtband 50 mm

⚖ : 47 g Gencod: 3476060026101

Display von 32 Rollen

- engmaschig und leicht
- Für das Verspachteln von Rissen im Innern
- 20m Rolle



261155 Fugendichtband 70 mm

⚖ : 71 g Gencod: 3476060026118

Display von 24 Rollen

- engmaschig und leicht
- Für das Verspachteln von Rissen im Innern
- 20m Rolle





Lösungen zum Verfugen



Fugenspachtel mit Hammerkopf **EDELSTAHL**

Für alle Spachtelarbeiten

- rostfreies, ultraflexibles Blatt
- 2 Komponenten-Griff

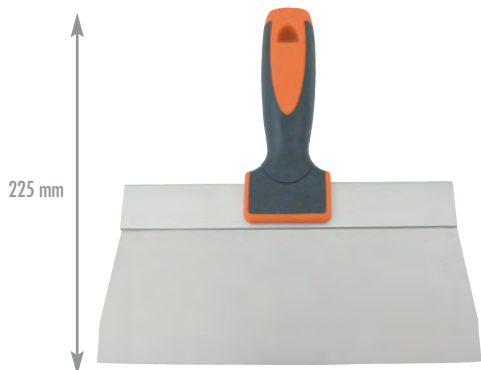

169355 200 mm ⚖ : 204 g Gencod: 3476060016935

169455 250 mm ⚖ : 233 g Gencod: 3476060016942

169555 300 mm ⚖ : 261 g Gencod: 3476060016959

169655 350 mm ⚖ : 290 g Gencod: 3476060016966

166355 **Flächenspachtel 60 cm** **EDELSTAHL**

⚖ : 520 g Gencod: 3476060016638



- Flächenspachtel mit rutschfesten 2-Komponentengriff

- Blatt aus Edelstahl

- starrer Aluminiumrücken,
- der ein Verziehen der Klinge verhindert.



167055 **Kantenkelle** **EDELSTAHL**

⚖ : 119 g Gencod: 3476060016706



2-K-Softgriff

- Klinge aus poliertem Edelstahl
- ideal zum Spachteln an schwer zugänglichen Orten



167955 **Halbrunde Kelle** **EDELSTAHL**

⚖ : 150 g Gencod: 3476060016799



2-K-Softgriff

- Klinge aus poliertem Edelstahl
- ideal zum Spachteln in Ecken





Lösungen zum Verfugen



Glättespachtel mit langem Stiel



169755 125 mm ⚖ : 292 g Gencod: 3476060016973



169855 180 mm ⚖ : 229 g Gencod: 3476060016980

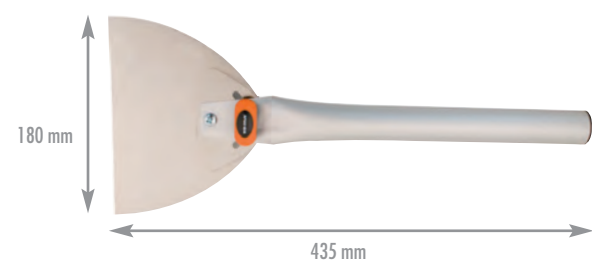

Zum Glätten von Gips und Anstrichen in schwer zugänglichen Ecken (Decken, Treppenhaus usw.)

- Edelstahlblatt: blank poliert, ultraflexibel
- Blatt bis 45° drehbar
- mit Teleskopstange vielseitig einsetzbar

- leichter Aluminiumstiel, 300 mm
- ideal zum Glätten von überschüssigem Material (Tröpfchenbildung, Spachtelmasse, Gips usw.)



166155 230 mm ⚖ : 239 g Gencod: 3476060016614



166255 280 mm ⚖ : 258 g Gencod: 3476060016621

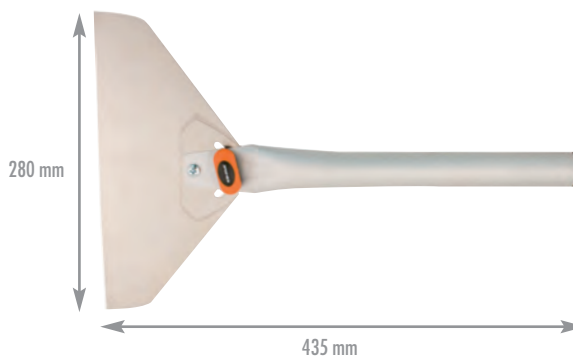

169955 Teleskopstange

⚖ : 626 g Gencod: 3476060016997

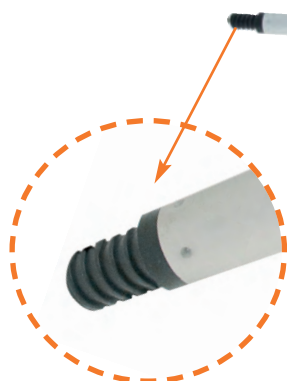

Passend für alle Glättespachtel mit langem Stiel

- nutzbare Länge von 1 m bis 2,40 m
- Zum Glätten von Gips und Anstrichen in schwer zugänglichen Ecken und in der Höhe (Decken, Treppenhaus usw.)
- ebenerdige Arbeiten = sicher





Lösungen zum Verfugen



065455 Inneneckspachtel

☞ : 220 g Gencod: 3476060006547

EDELSTAHL



aus Edelstahl

■ sehr widerstandsfähig

• ergonomischer Griff

065755 Außeneckspachtel

☞ : 212 g Gencod: 3476060006578

EDELSTAHL



aus Edelstahl

■ sehr widerstandsfähig

• ergonomischer Griff

166455 Inneneckroller

☞ : 916 g Gencod: 3476060016645



- Zum Andrücken der Nahtbänder in Innen-Ecken, horizontal wie auch vertikal
- Kugelgelenk aus Edelstahl.
- Mit der 1400mm langen Haltestange aus Aluminium kann eine Deckenhöhe von 3,50m erreicht werden.

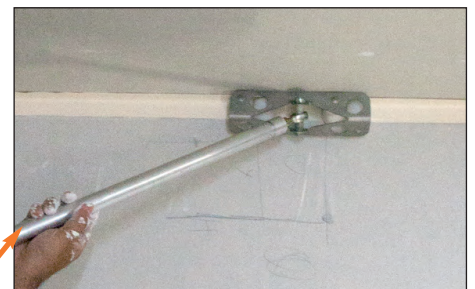

166655 Außererckroller

☞ : 805 g Gencod: 3476060016669



- Zum Andrücken der Nahtbänder an Außenecken, horizontal wie auch vertikal.
- Kugelgelenk aus Edelstahl.
- Mit der 1400mm langen Haltestange aus Aluminium kann eine Deckenhöhe von 3,50m erreicht werden.

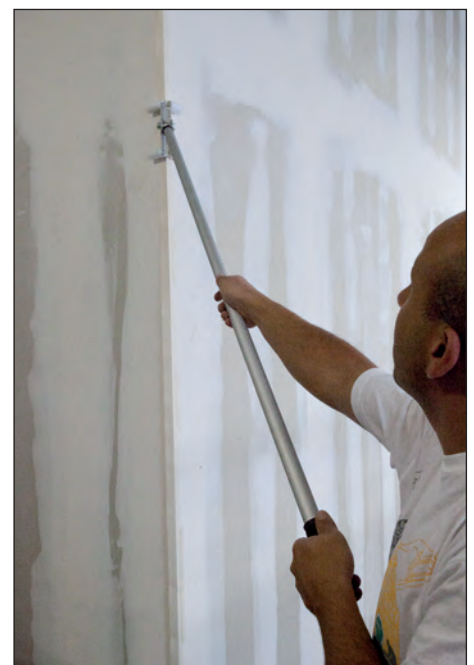
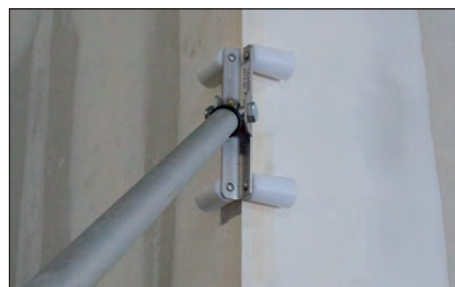



166855 PERFECT CORNER

rt : 2975 g Gencod: 3476060016683

Das Set beinhaltet:

- 90cm lange Spritze für Spachtelmasse
- Aufsatz für Innenwinkel
- Teleskopstange aus Alu mit Kugelgelenk (1,20-1,60)
- Winkelglätter in Größen 5cm und 9cm
- Sparen Sie Zeit beim Glätten von Innenwinkeln:



• Schritt 1: Band in der Innenecke beschichten und anbringen. Mit dem Winkelglätter 5cm und dem Teleskopstiel wird das Band mit der Beschichtung in der Ecke glattgezogen,

• Schritt 2: Nach dem Trocknungsvorgang wird mit der Spritze und dem Winkelaufsatz Spachtelmasse gleichmäßig aufgetragen. Dann mit dem Winkelglätter 9cm und Teleskopstiel die Ecke glattziehen. Im Anschluss einen 2. Durchgang durchführen.



inkl. Tragtasche



90cm lange Spritze für Spachtelmasse



Winkelglätter





Lösungen zum Verfugen



069955 Glättekelle 330 x 330 mm

⚖ : 801 g Gencod: 347606006998

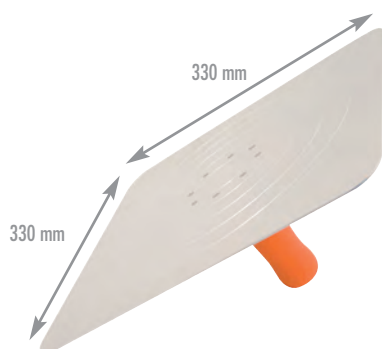

Bearbeitung und Lagerung von Spachtelmasse

- ergonomischer Griff mit Schutzschicht aus Neoprenschaum
- Aluminiumrücken
- geriffelte Fläche zum besseren Halt der Spachtelmasse



266055 Flache Glättekelle

⚖ : 420 g Gencod: 3476060026606



2-K-Softgriff

- Blatt aus Edelstahl



266155 Gebogene Glättekelle

⚖ : 417 g Gencod: 3476060026613

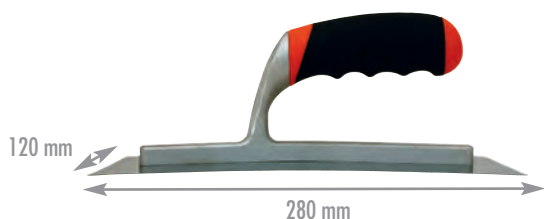

2-K-Softgriff

- Blatt aus Edelstahl
- um die Spachtelmasse auf Höhe der Fuge dicker aufzutragen.



266255 Geschliefene Glättekelle

⚖ : 204 g Gencod: 3476060026620



2-K-Softgriff

- Blatt aus Edelstahl, angeschliffene Kanten
- um ein sauberes Spachtelergebnis zu erzielen

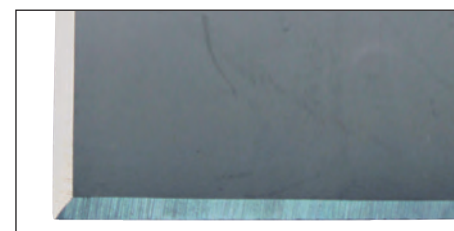

266355 Steinholzglätte

⚖ : 500 g Gencod: 3476060026637



2-K-Softgriff

- Blatt aus Edelstahl



**166955 CLEAN SANDER**

⚖ : 995 g Gencod: 3476060016690

**Handschleifer für Staubsauger**

- Schleifen ohne Staub:
- Handschleifer für Standard-Schleifgitter mit Staubsaugeranschluss
- kompatibel mit fast allen Staubsauger.
- 2K-Softgriff für mehr Handlichkeit

**161255 EASY LOCK SANDER**

⚖ : 385 g Gencod: 3476060016126

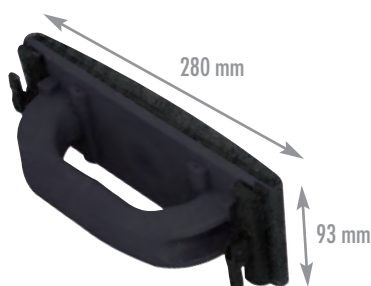
**Handschleifer für Schleifgitter 280 x 93 mm**

- Abschleifen und Endbearbeitung von Wänden und Decken
- keine Verschmutzung der Schleifmittel
- einfaches und schnelles Auswechseln der Schleifgitter

**161355 EASY LOCK TELESCOPIC SANDER**

⚖ : 285 g Gencod: 3476060016133

**Schleifbrett für Schleifgitter 280 x 93 mm mit Teleskopstange**

- Abschleifen und Endbearbeitung von Wänden und Decken

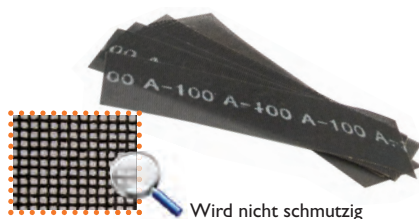
**10- teiliges Schleifgitter 280 x 93 mm****163555 Set mit 10 Schleifgittern 280 x 93 - Körnung 80**

⚖ : 170 g Gencod: 3476060016355

163655 Set mit 10 Schleifgittern 280 x 93 - Körnung 120

⚖ : 170 g Gencod: 3476060016362

163755 Set mit 10 Schleifgittern 280 x 93 - Körnung 220

⚖ : 170 g Gencod: 3476060016379

162755 Schleifschwamm

Gencod: 3476060016270 ⚖ : 28 g

**Schleifschwamm 100 x 70 x 25 mm - Körnung 60**

- ideal zum Schleifen gespachtelter und gestrichener Flächen

**163355 Schleifschwamm speziell für Winkel und Ecken**

Gencod: 3476060016331 ⚖ : 30 g

**Schleifschwamm 120 x 90 x 25 mm für Ecken - Körnung 60**

- ideal zum Schleifen gespachtelter und gestrichener Flächen

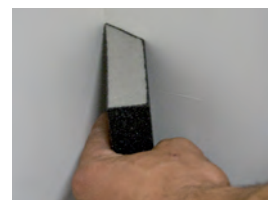
**EDMA®**



Lösungen für abgehängte Decken



065055 **MINI RODCUT M6**

SUPERPROSERIE®

⚖ : 4500 g Gencod: 3476060006509



Schneidergerät für Gewindestangen Ø 6 mm und Abhängedraht Ø 4 mm

- gratfreie Schnitte = Verschraubung sofort nach dem Schneiden
- keine Lärmbelästigung
- keine Funkenbildung

- Anwendungsbereich: abgehängte Decken
- Wiederherstellung von beschädigten Gewinden möglich
- kein Abfall (keine Metallspäne)
- keine Funkenbildung, in Brandschutzzonen verwendbar
- einstellbare Maßschiene, 545 mm, nach rechts und links ausrichtbar
- für Weichstahl bis 6.6: 60 kg/mm²
- nicht für Edelstahl-Gewindestangen geeignet

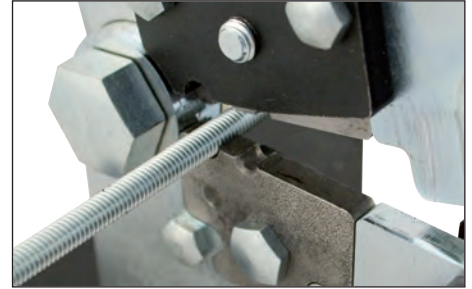

165055 ⚖ : 123 g Gencod: 3476060016508



Ersatzmatrize

Ø 4 und 6 mm

061355 **STAFF PRO**

⚖ : 160 g Gencod: 3476060006134

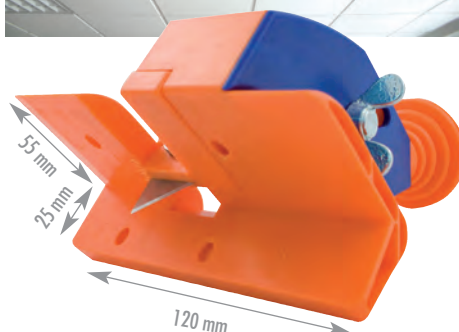

Nuttschneider für Fugen in Platten oder Zwischendecken

- Gebrauchssicherheit
- Schnittgenauigkeit
- Zeitersparnis

- Schnittiefeinstellung bis 13 mm
- perfekte, staubfreie Ausführung
- Begradigung beschädigter Plattenkanten



1 – flache Anwendung



2 – Anwendung auf einem Plattenstück

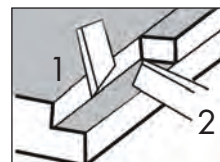

061455

Gencod: 3476060006141



- 10 Ersatzklingen für Art.-Nr. 0613





161155 Profi-Baustelzen MOONWALKER

€ : 6750 g Gencod: 3476060016119

Profi-Baustelzen

 ■ Trockenbau-Stelzen - EDMA exklusiv
 = bewegliche Sohle für normales Gehen

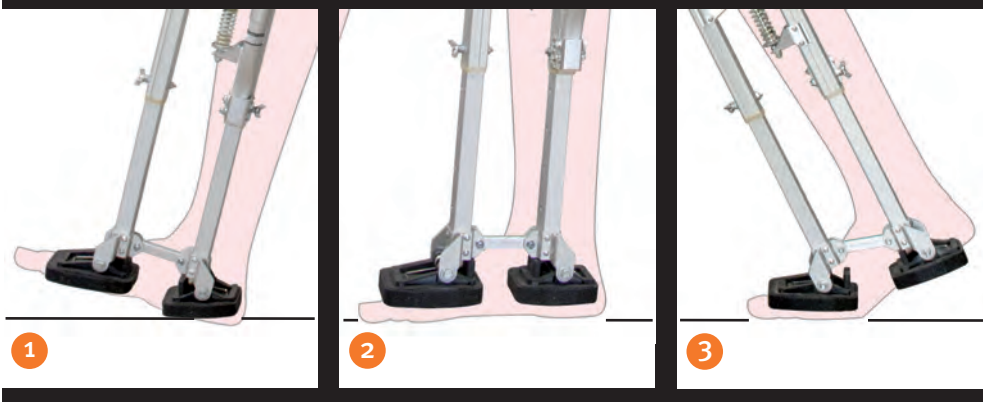
- einstellbar von 45 bis 76 cm
- maximale Belastung: 102 kg
- Zeitersparnis bei Höhenarbeiten
- 2 Füße für bessere Stabilität
- Aus Alu: leicht und handlich

FOCUS ON

260055 Werkzeugtasche

€ : 469 g Gencod: 3476060026002



- Aus echtem Leder
- einstellbarer Gürtel zum Klipsen

- 8 Taschen
- 2 Werkzeughalter
- 1 Metermaßhalter





070055 MULTI-COUP®

⚖ : 380 g Gencod: 3476060007001



240 mm



Gehrungsschere

- sauberer, schneller und müheloser Schnitt
- Klingenschutz aus Stahl
- auswechselbare Trapezklinge

- Ideale Anwendungsbereiche:
 - Kunststoffprofile
 - Gummidichtungen für Glasprodukte
 - Dekoleisten
 - Abschlussprofile für Fliesen
 - PVC-Leisten

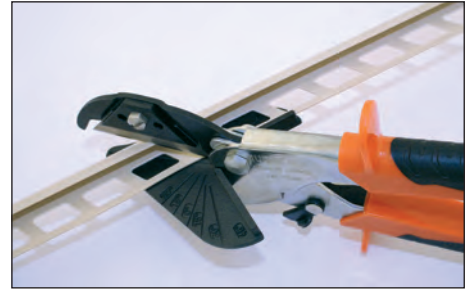

199255

⚖ : 50 g Gencod: 3476060019929

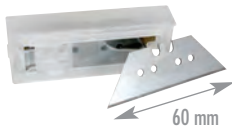

Trapezklingen

Set mit 10 Klingen

60 mm



075055 PLURI COUP EXTRA

⚖ : 340 g Gencod: 3476060007506



240 mm

Zuschnitt von elektrischen Leisten und Profilen aus Kunststoff

- Winkelanschlag 90°
- nachschleifbare, feststehende Klinge von 65 mm
- Zuschnitte bis 40 x 10 mm



072555 PLURI COUP FLEX' 105 mm SUPERPROSERIE®

⚖ : 340 g Gencod: 3476060007254



330 mm

für den Zuschnitt von gezogenen Profilen und konfektionierten Kabelkanälen 5 x 16 mm

- korrosionsbeständige Edelstahlklinge 105 mm
- speziell zum Schneiden von Gummi: Fensterdichtungen, Handläufe, Sicherheitsecken, Treppenkanten aus Kompakt- oder Zellgummi, Vinyl oder Kunststoff

- Zuschnitt von Lamellenkanälen
- Matrize mit Gradeinteilung für präzises Schneiden
- 40°-Öffnung mit einer max. Schnittstärke von 12 mm
- rutschfeste, ergonomische Griffe für optimalen Bedienerkomfort.



**170055 MULTICOUP BOX®**

: 913 g Gencod: 3476060017000

**Koffer enthält:**

- eine Schere mit einem geraden Anschlag von 65mm (z.B. für Kabel, Gummi, Pappe etc.)
- Ein Winkelanschlag 45° (z.B. Kabelkanäle, Viertelstäbe, Zierleisten, Fliesenprofile, Gummidichtungen etc.)
- Ein Rund-Anschlag 16mm und 20mm (für Rohre in IRL, ICTA, PVC)
- Ein Anschlag für Eckkunststoffprofile (45x25mm)
- Sauberer Schnitt ohne Verformungen
- kein Entgraten notwendig, dadurch Zeitersparnis
- Edelstahlklinge in Länge 65mm, nachschleifbar und auswechselbar
- Kunststoffkoffer inklusive

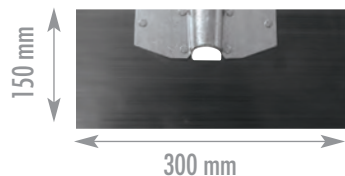
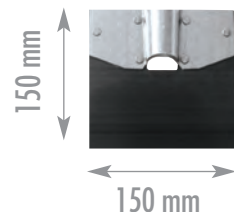

**SCHABER****090055** ⚖ : 524 g Gencod: 3476060009005**090155** ⚖ : 356 g Gencod: 3476060009012

- aus gehärtetem Stahl, genietete Standardstieltülle

- Anwendung der 4 verschiedenen Modelle:
- Reinigung von Baustellen und Schalungsbrettern
- müheloses Entfernen von Schnee, Eis, Baustellenschlamm usw.
- Entfernen von Teppichboden, Linoleum, Kleberückständen
- Stieltülle (Ø 36 mm) in das Blatt aus gehärtetem Stahl integriert
- ausgezeichnete Steifigkeit, geringes Gewicht
- Widerstandsfähigkeit: 125 kg/mm²
- Klingienstärke: 1 mm

**290255** ⚖ : 640 g Gencod: 3476060029027**Stiel aus Buchenholz in Premiumqualität - Ø 32**

- für alle Schaber geeignet

**096055 BETONVERTEILER**

⚖ : 1245 g Gencod: 3476060009609

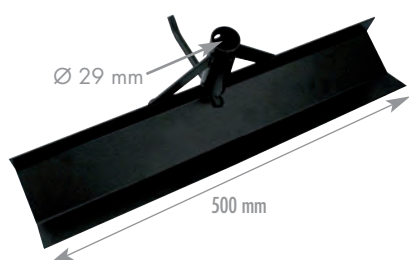
**Widerstandsfähiger Betonverteiler**

- perfektes Verteilen des Betons durch 500-mm-Blatt

- Halterung ø 10 mm

- neue Stieltülle mit ø 29 mm für Standardstiel 500 mm

**064855 LATTIFIX**

⚖ : 354 g Gencod: 3476060006486

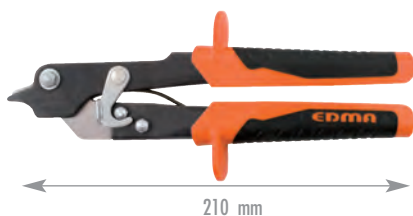
**Verbundzange für Baustahlmatten**

- Zeitersparnis

- Befestigung durch Verbinden, ohne Klammern

- schnelle und mühelose Montage von Baustahlmatten
- Außen- und Innenanwendungen:
 - Renovierung
 - Wärmedämmung
 - feuerbeständig

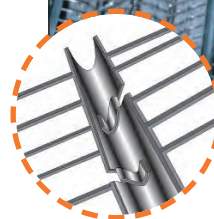
**092855 Schleiflösungen aus Hartmetall**

⚖ : 200 g Gencod: 3476060009289

**Universalschleifscheiben aus Hartmetall**

- bis zu 160 Mal widerstandsfähiger als ein Schleifmittel aus Agglomerat
- Polieren, Abgraten, Oberflächenbehandlung, Schmirgeln
- Anwendung: Stahl, Holz, Zement, Beton, Gips, Kunststoff, Weichgestein, Roststellen
- für Rückstände von Kleber, Farbe, Lack, Schaum usw.
- zum Schmirgeln von Anhydritestrich, Glätten von Unebenheiten auf Betonböden oder Ausgleichsschichten

**092755 Schleifscheibe, 125 mm, gekröpft, feine Körnung**

⚖ : 200 g Gencod: 3476060009272



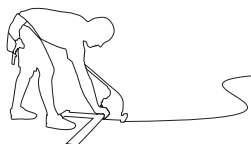

Befestigungslösungen für Bewehrungsstahl



045555 TORNADO PRO

☞ : 398 g Gencod: 3476060004550



Drillapparat für den Profibedarf, für Bindedraht mit Ösen

- dreifach drehbar.

- zur Verarbeitung von Ösendrähten beim Zubinden von Säcken, Anbringen von Draht bei Bewehrungen usw.
- weicher Kunststoffgriff



042755 TWISTER

☞ : 216 g Gencod: 3476060004277



210 mm

Automatischer Drillapparat im Taschenformat für Bindedraht

- anderthalbfach drehbar

- zur Verarbeitung von Ösendrähten beim Zubinden von Säcken, Anbringen von Draht usw.

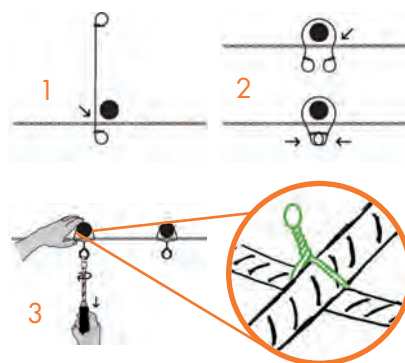

Ösendraht im Bund



verzinkt



gehärtet



kupferrot, gehärtet

Art.-Nr.	Zustand	Bezeichnung	Menge	Gewicht
960452	verzinkt	Bindedraht verzinkt Ø 1 mm x 120 mm	1000	1.18 kg
960457	gehärtet	Bindedraht gehärtet Ø 1,1 mm x 100 mm	1000	1.30 kg
960449	gehärtet	Bindedraht gehärtet Ø 1,1 mm x 120 mm	1000	1.36 kg
960453	gehärtet	Bindedraht gehärtet Ø 1,1 mm x 120 mm	5000	7.16 kg
960458	gehärtet	Bindedraht gehärtet Ø 1,1 mm x 160 mm	1000	1.68 kg
961480	gehärtet	Bindedraht gehärtet Ø 1,1 mm x 140 mm	1000	1.64 kg
963453	gehärtet	Bindedraht gehärtet Ø 1,1 mm x 180 mm	1000	1.80 kg
962449	gehärtet	Bindedraht gehärtet Ø 1,1 mm x 200 mm	1000	1.90 kg
960459	gehärtet	Bindedraht gehärtet Ø 1,1 mm x 140 mm	5000	8.60 kg
960488	kupferrot, gehärtet	Bindedraht kupferrot, gehärtet Ø 1,2 mm x 120 mm	1000	1.58 kg
960487	kupferrot, gehärtet	Bindedraht kupferrot, gehärtet Ø 1,2 mm x 140 mm	1000	2.00 kg
960495	kupferrot, gehärtet	Bindedraht kupferrot, gehärtet Ø 1,2 mm x 140 mm	5000	9.20 kg
960496	kupferrot, gehärtet	Bindedraht kupferrot, gehärtet Ø 1,2 mm x 160 mm	5000	10.00 kg

Sonderanfertigungen nach Absprache möglich (ab einer Bestellung von mind. 50 Bündeln)





Verkaufsdisplay



310780 Verkaufsdisplay FLYER'S 150 mm

⚖ : 4190 g Gencod: 3476063107807



Figuren-Bleischere (Ref. 010755)

- Schnittkapazität:
Weißblech: 1,2 mm
Edelstahl: 0,8 mm



367000 Verkaufsdisplay CROCOPLAC

⚖ : 2700 g Gencod: 3476063670004



Stichsäge 150 mm (Ref. 067055)

- mit Dreizackspitze, für Vorbohrungen
zum Einsatz von Dübeln geeignet



610000 Verkaufsdisplay DUOPROFIL

⚖ : 4860 g Gencod: 3476066100003



Verbundzange für Profile mit max. Breite 70mm (Ref. 160455)

- unbedingt erforderlich für eine
Deckenhöhe von über 2,50m
- max. Kapazität: I + I mm



374510 Verkaufsdisplay PLURICOUP'

⚖ : 1390 g Gencod: 3476063745108

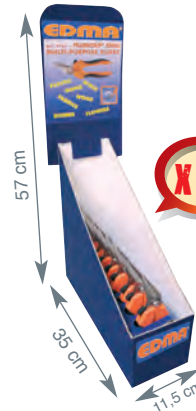

Multifunktions-Schere (Ref. 073555)

- leicht und handlich



162100 Verkaufsdisplay METERMASS

⚖ : 2124 g Gencod: 3476061621008



Metermaß 5m x 19mm (Ref. 162155)

- schlag- und rutschfestes Gehäuse
- Nylonband
- automatische Arretierung und Rücklauf



160600 Verkaufsdisplay CUTTER

⚖ : 3718 g Gencod: 3476061606005



Cutter für Trockenbau mit Abbrechklinge 25mm (Ref. 160655)

- Inhalt: 3 Klingen
- Klingenarretierung

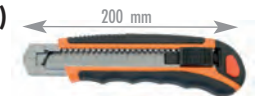

360555 Verkaufsdisplay FAST LINE

⚖ : 3576 g Gencod: 3476063605556



ergonomische Schlagschnur 30 Meter (Ref. 060555)

- 5 Mal schnelleres Aufrollen
- durch integriertes Filtersystem
keine Verteilung des Kreidepulvers



360755 Verkaufsdisplay ALU LINE

⚖ : 3900 g Gencod: 3476063607550



ergonomische Schlagschnur 30 Meter (Ref. 060755)

- durch integriertes
Filtersystem keine Verteilung des
Kreidepulvers





390600 Verkaufsdisplay ABRADISC

⚖ : 2480 g Gencod: 3476063906004



**Universalschleifscheiben
aus Hartmetall
(Ref. 092855 - 092755)**

- 6x gekröpft, 3x feine Körnung



261055 Verkaufsdisplay Fugendichtband 50 mm

⚖ : 1604 g Gencod: 3476062610551



Verkaufsdisplay von 32 Rollen

- auch mit 24 Rollen von 70 mm Breite (ref. 261155)

365056 Verkaufsdisplay PROFILCUT MINIRODCUT

⚖ : 39000 g Gencod: 3476063650563



bestehend aus:

- Proficut (ref. 061755)
- Rodcut (ref. 065955)
- Videoschirm mit Produktvorstellung



361755 Verkaufsdisplay PROFILCUT

⚖ : 39200 g Gencod: 3476063617559



bestehend aus:

- Proficut (ref. 061755)
- Videoschirm mit Produktvorstellung



316151 Verkaufsdisplay STUCCUTTER

⚖ : 22000 g Gencod: 3476063161519



bestehend aus:

- Stuccutter (ref. 161555)
- Videoschirm mit Produktvorstellung



365055 Verkaufsdisplay MINIRODCUT M6

⚖ : 39000 g Gencod: 3476063650556



bestehend aus:

- Minirodcut (ref. 065055)
- Videoschirm mit Produktvorstellung







Scheren
für
Industrieanwendungen

Spezialprogramm Schneid-,
Stanz- und Lochwerkzeuge
für Blechbearbeitung



Schneidlösungen

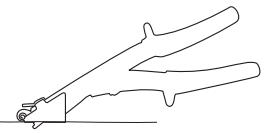

010755 FLYER'S

⚖ : 429 g Gencod : 3476060001078



(108 Zähne)
59-62 HRC

doppelter Fingerschutz



Figuren-Blechscherer

- Schnittkapazität:
Weißblech: 1,2 mm
Edelstahl: 0,8 mm

- Scherenblätter aus Chrom-Molybdän-Stahl



mikroverzahnte
Schneiden



multidirektional



Griffe mit
Übersetzung



inkl. Gürtelhalter

- leistungs- und widerstandsfähige Rückstellfeder
- automatische Öffnung
- schneller und müheloser Schnitt bis 42 mm



010555 FLYER'XS 25 mm

⚖ : 375 g Gencod : 3476060001054



(54 Zähne)
59-62 HRC

Figuren-Blechscherer

- speziell für Lochblech und Eckleisten

- Schnittkapazität:
Weißblech: 1,5 mm
Edelstahl: 1,0 mm



mikroverzahnte
Schneiden



Griffe mit
Übersetzung



inkl.
Gürtelhalter

- Scherenblätter aus Chrom-Molybdän-Stahl
- leistungs- und widerstandsfähige Rückstellfeder
- mit doppeltem Fingerschutz
- automatische Öffnung

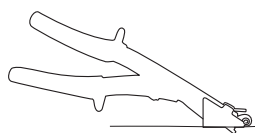

**010655 FLYER'SL 75 mm**

g : 450 g Gencod : 3476060001061

Figuren-Blechscher

- speziell für Zink

- **Schnittkapazität:**
Weißblech: 1,2 mm
Edelstahl: 0,8 mm

- Scherenblätter aus Chrom-Molybdän-Stahl
 - leistungs- und widerstandsfähige Rückstellfeder
 - mit doppeltem Fingerschutz
 - automatische Öffnung

mikroverzahnte
Schneiden

multidirektional

Griffe mit
Übersetzung

inkl. Gürtelhalter

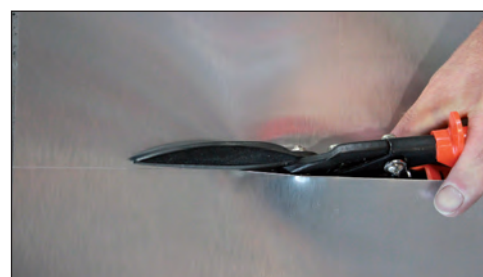
**073555 PLURICOUF' TOUT**

g : 125 g Gencod : 3476060007353

Multifunktions-Schere

- leicht und handlich

- mit hochwertigen, verzahnten Edelstahlschneiden (42 mm lang)
- ergonomische Griffe und leichtgängiger Öffnungsmechanismus
- Anwendungsbereiche: Dekoration, Malerarbeiten, Dämmstoffverarbeitung, Gartenbau, Industrie, Textil, Schifffahrt, Instandhaltung, Baustellen

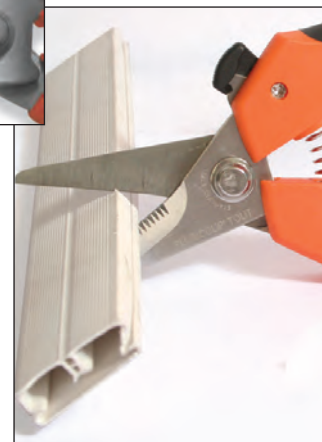
**074555 PLURICOUF' ERGO**

g : 88 g Gencod : 3476060007452

Multifunktions-Schere

- leicht und handlich

- mit hochwertigen, verzahnten Edelstahlschneiden (42 mm lang)
- ergonomische Griffe und leichtgängiger Öffnungsmechanismus
- Anwendungsbereiche: Dekoration, Malerarbeiten, Dämmstoffverarbeitung, Gartenbau, Industrie, Textil, Schifffahrt, Instandhaltung, Baustellen



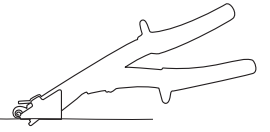

Schneidlösungen

**109055 & 010955 APOLLO Links- & Rechtsschnitt**

⚖ : 415 g

Links-
schnitt

Gencod : 3476060010902

**Durchlauf-Blehschere für Profilschnitte**

- Schnittkapazität:
 - Edelstahl: 0,9 mm
 - Stahlblech: 1 mm
 - Eisenbleche: 1,2 mm
 - Kupfer, Messing, Weißblech: 1,5 mm
 - PVC, Aluminium: 2 mm
 - Polycarbonat: 2,5 mm

- Schnittlänge 35 mm mit einem einzigen Druck
- doppelter Fingerschutz

Rechts-
schnitt

Gencod : 3476060001092



Linksschnitt

mikroverzahnte
SchneidenGriffe mit
Übersetzung

Rechtsschnitt

inkl. Gürtelhalter

102055 & 010255 UPPER-CUT Links- & Rechtsschnitt

⚖ : 466 g

Links-
schnitt

Gencod : 3476060010209

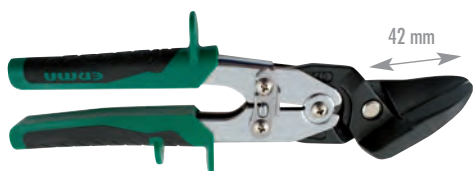
**Durchlauf-Blehschere mit versetzten Schneideflächen für Offset-Schnitte**

- Schnittkapazität:
 - Edelstahl: 0,9 mm
 - Stahlblech: 1 mm
 - Eisenbleche: 1,2 mm
 - Kupfer, Messing, Weißblech: 1,5 mm
 - PVC, Aluminium: 2 mm
 - Polycarbonat: 2,5 mm

- Schnittlänge 35 mm mit einem einzigen Druck
- doppelter Fingerschutz

Rechts-
schnitt

Gencod : 3476060001023



Linksschnitt

mikroverzahnte
SchneidenGriffe mit
Übersetzung

Rechtsschnitt

inkl. Gürtelhalter

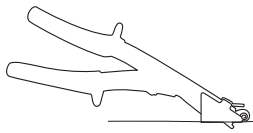
127055 & 012755 UPPER-CUT 90° Links- & Rechtsschnitt

⚖ : 466 g

 Links-
schnitt

Gencod : 3476060012708

Durchlauf-Blechscherer mit versetzten Schneidflächen mit 90° für Offset-Schnitte

■ besonders geeignet für schwer zugängliche Ecken

■ Schnittkapazität:

- Edelstahl: 0,9 mm
- Eisenblech: 1,2 mm
- Kupfer, Messing, Weißblech: 1,5 mm
- PVC, Aluminium: 2 mm
- Polycarbonat: 2,5 mm

- Schnittlänge 35 mm mit einem einzigen Druck
- doppelter Fingerschutz

 (106 Zähne)
60-62 HRC

230 mm

 Rechts-
schnitt

Gencod : 3476060001276

 120
kg/mm
Leistung
120 kg/mm

 mikroverzahnte
Schneiden

Linksschnitt



Rechtsschnitt



inkl. Gürtelhalter

128055 & 012855 FLYER'SL 45° Links- & Rechtsschnitt

⚖ : 458 g

 Links-
schnitt

Gencod : 3476060012807

Blechscherer mit abgewinkelten Schneiden, 45°

■ Schnittlänge 75 mm mit einem einzigen Druck

■ Schnittkapazität:

- Edelstahl: 0,9 mm
- Eisenblech: 1,2 mm
- Kupfer, Messing, Weißblech: 1,5 mm
- PVC, Aluminium: 2 mm
- Polycarbonat: 2,5 mm

- doppelter Fingerschutz



75 mm

255 mm

 (160 teeth)
60-62 HRC

75 mm

 Rechts-
schnitt

Gencod : 3476060001283

 mikroverzahnte
Schneiden

Linksschnitt



Rechtsschnitt



inkl. Gürtelhalter



Schneidlösungen

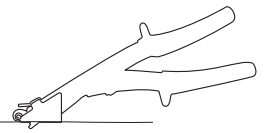

012055 **Universalschere 250 mm, geschmiedet**

☞ : 540 g Gencod : 3476060001207



Breite und schmale Klinge

- Schnittkapazität:
 - Edelstahl: 1,0 mm
 - Zink: 1,2 mm

- multidirektional
- induktionsgehärtete Schneiden
- Klingen-Härte 57–59 HRC
- inklusive herausnehmbarer Feder
- isolierte Griffe



Rechtsschnitt



Stahlhärtegrad



Rückholfeder

012155 **Schere BERLIN 250 mm, geschmiedet**

☞ : 466 g Gencod : 3476060001214



Modell Lyoner Schere

- Schnittkapazität:
 - Edelstahl: 1,0 mm
 - Zink: 1,2 mm

- multidirektional
- induktionsgehärtete Schneiden
- Klingen-Härte 56–58 HRC
- inklusive herausnehmbarer Feder
- isolierte Griffe



multidirektional



Stahlhärtegrad



Rückholfeder

012655 **PELIKAN-Schere 300 mm, geschmiedet**

☞ : 751 g Gencod : 3476060001269

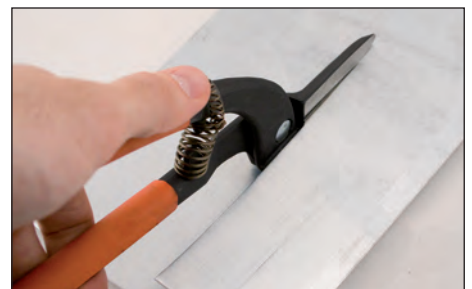

Geschmiedete Pelikanschere

- Schnittkapazität:
 - Edelstahl: 1,2 mm
 - Zink: 1,8 mm

- speziell für lange, gerade Schnitte
- induktionsgehärtete Schneiden
- Klingen-Härte 57–59 HRC
- inklusive Feder
- isolierte Griffe

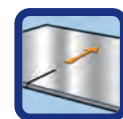

langer, gerader Schnitt



Stahlhärtegrad

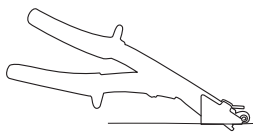

Rückholfeder

012355 & 012255 Scheren 250 mm, geschmiedet

⚖ : 464 g

 Links-
schnitt

Gencod : 3476060001238



Linksschnitt

 Rechts-
schnitt

Gencod : 3476060001221

**Lochscheren
Rechts- und Linksschnitt**

- Schnittkapazität:
 - Edelstahl: 1,0 mm
 - Zink: 1,5 mm



Rechtsschnitt



Stahlhärtegrad



Rückholfeder

- induktionsgehärtete Schneiden
- Klingen-Härte 57–59 HRC
- inklusive Feder
- isolierte Griffe

012555 & 012455 Offset-Scheren 260 mm,

⚖ : 546 g

 Links-
schnitt

Gencod : 3476060001252

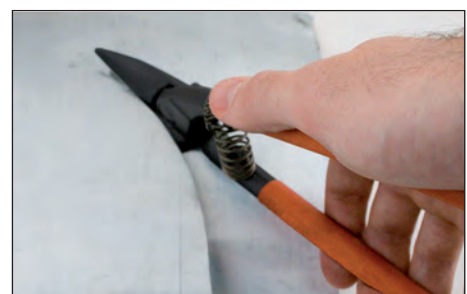
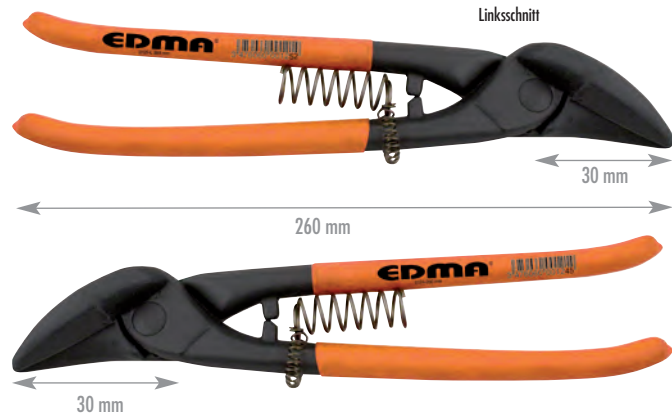

Linksschnitt

 Rechts-
schnitt

Gencod : 3476060001245

**Offset-Scheren
Rechts- und Linksschnitt**

- Schnittkapazität:
 - Edelstahl: 1,0 mm
 - Zink: 1,5 mm



Rechtsschnitt



Stahlhärtegrad



Rückholfeder

- induktionsgehärtete Schneiden
- Klingen-Härte 57–59 HRC
- inklusive Feder
- isolierte Griffe

Schneidlösungen

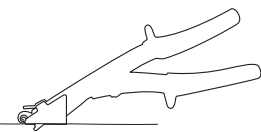

011255 SUPERCOUPE INOX ST

SUPERPROSERIE®

⚖ : 488 g Gencod : 3476060001122



Blechknabber mit Spanbrecher

- speziell für Edelstahl
- rutschfeste, ergonomische Griffe für optimalen Bedienerkomfort



auswechselbares Messer	verformungsfrei	Schnittbreite 2,7 mm	Spanbrecher und -schutz	Rundschnitt möglich



010155 SCHERE NR1 TP

SUPERPROSERIE®

⚖ : 458 g Gencod : 3476060001016



Blechknabber

- für Flachblech
- ideal für C- und U-Profile.

auswechselbares Messer	verformungsfrei	Schnittbreite 2,7 mm	Rundschnitt möglich



011055 SUPERCOUPE NR1

SUPERPROSERIE®

⚖ : 488 g Gencod : 3476060001108



Blechknabber mit Spanbrecher

- für Flachblech

auswechselbares Messer	verformungsfrei	Schnittbreite 2,7 mm	Schnittbreite 2,7 mm	Rundschnitt möglich



011355 SUPERCOUPE NR3 TO

SUPERPROSERIE®

⚖ : 485 g Gencod : 3476060001139



Blechknabber mit Spanbrecher

- speziell für Wellblech und gewölbte Materialien

auswechselbares Messer	verformungsfrei	Schnittbreite 2,7 mm	Spanbrecher und -schutz	Rundschnitt möglich



Schnittkapazität Art.-Nr.	Edelstahl	galvanisiertes, Zink-, Weißblech	Kupfer, Messing	PVC, Vinyl, Aluminium	Poly-carbonat
011255	0,8 mm	1,2 mm	1,5 mm	2,0 mm	2,5 mm
010155-011055 011355	0,6 mm	1,2 mm	1,5 mm	2,0 mm	2,5 mm

101055 3476060010100 ⚖ : 23 g

Messer
für Art.-Nr.
010155 & 011055.

105055 3476060010506 ⚖ : 23 g

Messer
speziell für
Edelstahl
für Art.-Nr. 011255.

103055 3476060010308 ⚖ : 24 g

Messer
speziell für
Wellblech
(Art.-Nr. 011355)



038955 TURBO SHEAR

☞ : 1315 g Gencod : 3476060003898



Elektrische Schere für Bohrer mit und ohne Kabel

- schneller, müheloser Schnitt
- sauberer Schnitt
- Schneidekapazität:
 - Edelstahl: 0,9 mm
 - Zink, Kupfer: 1,5 mm
 - Aluminium: 2,0 mm
- für Bohrer mit mind. 14,4 V und 2 A
- mühelose Einhand-Bedienung
- Verwendung in beide Richtungen möglich



138955 ☞ : 185 g Gencod : 3476060013897



Ersatzbacken, Öl und Inbusschlüssel für Turbo Shear

017255 NIBBLEX® UNIVERSAL

☞ : 248 g Gencod : 3476060001726

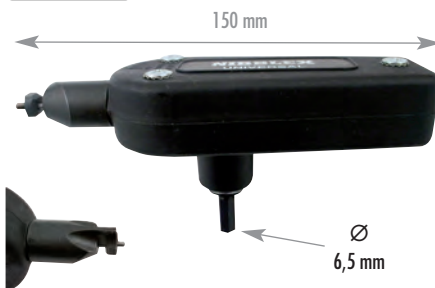

Elektro-Blechknabber

- schneller und sauberer Schnitt
- Schnittkapazität:
 - Edelstahl: 0,8 mm
 - galvanisiertes, Zink-, Weißblech, Kupfer: 1,5 mm
 - PVC, Vinyl, Aluminium: 2 mm
 - Polycarbonat: 2,5 mm
- Vorsatzgerät für Bohrmaschinen, für alle flachen und gewellten Materialien aus Metall, PVC
- Mindestdrehzahl 3 000 U/min



017455 ☞ : 85 g Gencod : 3476060001740



Set Lochstanze und Matrize für Nibblemaker



018555 POLYPERFOR®

☞ : 1080 g Gencod : 3476060001856



Lochstanze für den Industriebedarf

- Stanzkraft bis 740 kg
- Lieferumfang inkl. 5 austauschbare Lochstanzen: Ø 3,3 mm und 3,3 mm speziell für Schiefer - Ø 4,1 mm für die Durchführung von Abhängedrähten aus Stahl - Ø 4,9 mm und 6,2 mm für die Durchführung von Gewindestangen
- abgestufte Ausladung – Öffnung maximal 8 mm
- Tiefenanschlag bis 43 mm einstellbar
- Anwendungsbereiche: industrielle Wartungsarbeiten, Dachdeckerarbeiten, Blechverarbeitung, Karosseriebau, Decken abhängen, Lederarbeiten, Nieten anbringen usw

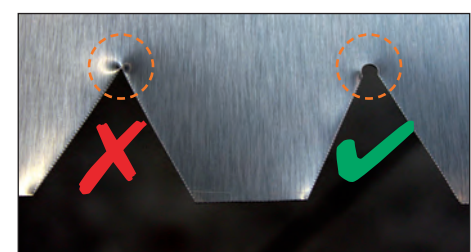
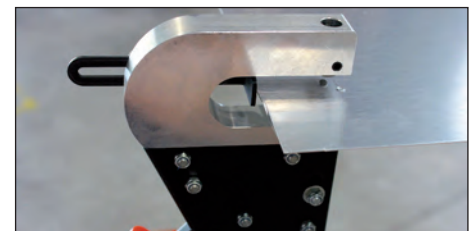

	Weißblech	Edelstahl	Aluminium
Ø 3,3 mm	1,5 mm	1,2 mm	3,0 mm
Ø 4,1 mm	1,5 mm	1,0 mm	2,0 mm
Ø 4,9 mm	1,2 mm	0,8 mm	2,0 mm
Ø 6,2 mm	0,8 mm	0,5 mm	1,5 mm

018455 Kit ☞ : 133 g - 3476060001849

- Set mit 4 Lochstanzen: Ø 3,3 mm - Ø 4,1 mm - Ø 4,9 mm - Ø 6,2 mm.

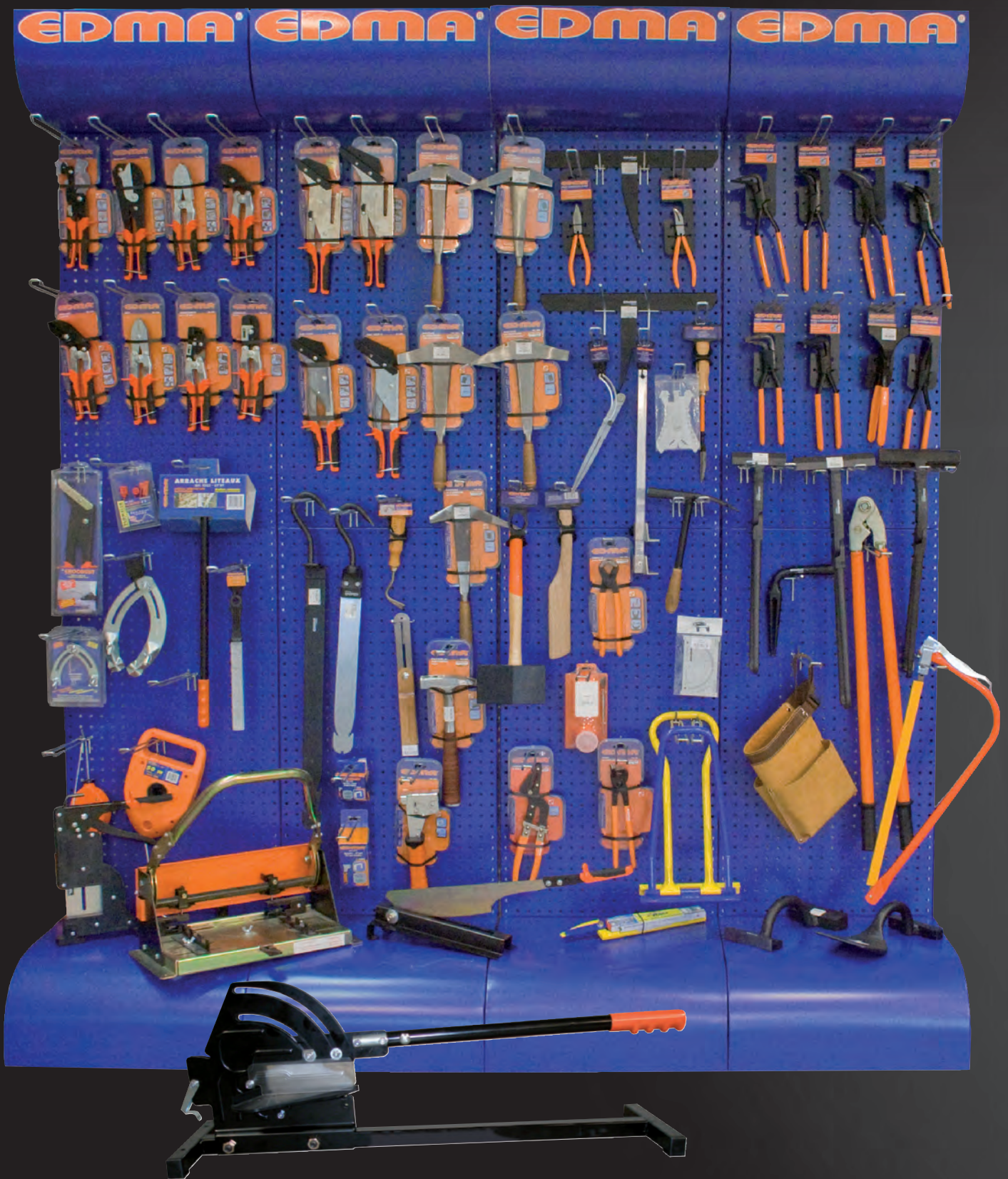



**Klempner
Dachdecker**

Spezialwerkzeugen
für Dachdecker und Klempner.



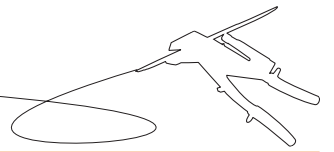

Schieferscheren-Lösungen

031055 MAT
SUPERPROSERIE®

⚖ : 901 g Gencod: 3476060003102

 Lochstanze
 Ø 3,2 mm

 einstellbar von
 5 bis 60 mm

Schnittlänge 35 mm

Schnittbreite 2,8 mm

Sperrklinke

 Korrosionsschutz
 durch Vernickelung

310 mm



- 2 in 1 = schneidet und stantzt Schiefer
- staub- und bruchfreier Schneidvorgang
- rutschfeste, ergonomische Griffe für optimalen Bedienerkomfort
 - schneidet, bearbeitet und stantzt Naturschiefer und Eternit mit einer Materialstärke von 7 mm

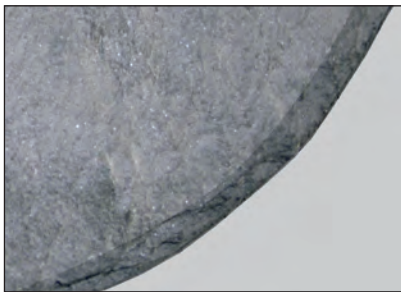

Schnittlänge



Schnittbreite

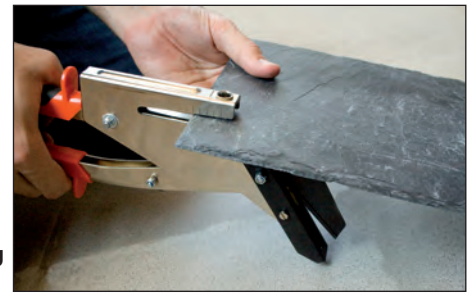

Lochstanzen-Ø

 austauschbare
 Klinge und Lochstanze

Schieferzuschnitte

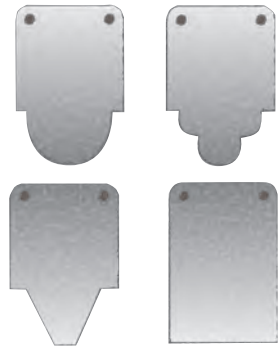
032455
MAT 2
SUPERPROSERIE®

⚖ : 837 g Gencod: 3476060003249

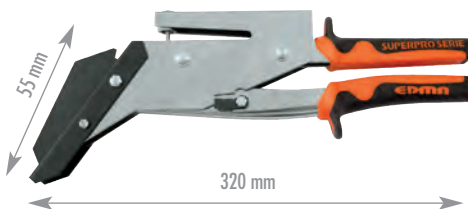

- 2 in 1 = schneidet und stantzt Schiefer
- staub- und bruchfreier Schneidvorgang
- rutschfeste, ergonomische Griffe für optimalen Bedienerkomfort



Schnittlänge



Schnittbreite



Lochstanzen-Ø

 austauschbare
 Klinge und Lochstanze

Ersatzteile

031155

 Klinge für
 Art.-Nr. 031055 & 032055.
 ⚖ : 50 g Gencod: 3476060003119

031255

 Lochstanze für Art.-Nr.
 Ref. 031055, 032455 & 033555.
 ⚖ : 7 g Gencod: 3476060003126

031355

 Matrize für Art.-Nr.
 Ref. 031055 & 032055.
 ⚖ : 51 g Gencod: 3476060003133

031555

 Reparaturset für
 Ref. 031055 & 032455.
 ⚖ : 38 g Gencod: 3476060003157

031755

 Feder für Art.-Nr.
 Ref. 032055 & 032555.
 ⚖ : 45 g Gencod: 3476060003171

032655

 Klinge für Art.-Nr.
 Ref. 032455 & 032555.
 ⚖ : 67 g Gencod: 3476060003263

032755

 Matrize für Art.-Nr.
 Ref. 032455 & 032555.
 ⚖ : 59 g Gencod: 3476060003270

032055
MAT COUP

⚖ : 605 g Gencod: 3476060003201

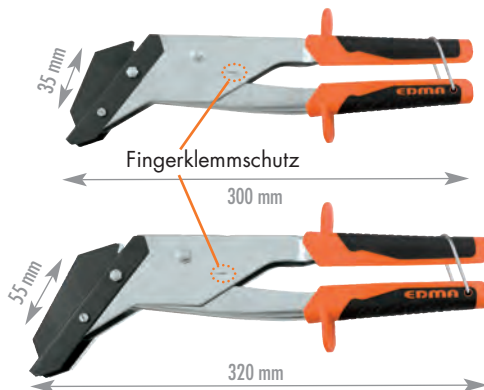

- staub- und bruchfreier Schneidvorgang
- schneidet, bearbeitet und stantzt Naturschiefer und Eternit mit einer Materialstärke von 7 mm



Schnittbreite



 austauschbare
 Klinge

032555
MAT COUP 2

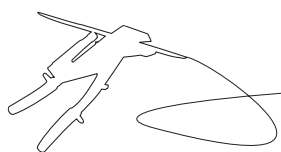
⚖ : 670 g Gencod: 3476060003256

033055 PRO MAT-COUP 210

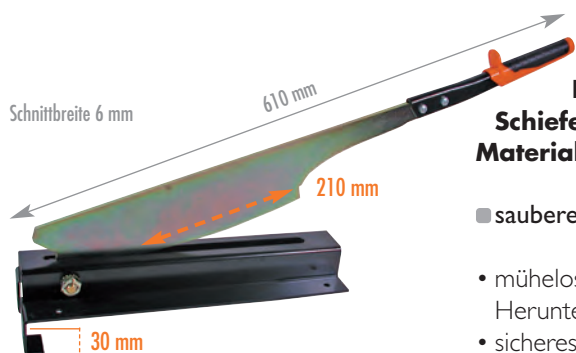
⚖ : 2500 g Gencod: 3476060003300

Hebel-Eternit- und Schieferschere für Materialstärken bis 7 mm

- sauberer, müheloser Schnitt.
- mühelose Schnitte durch sukzessives Herunterdrücken des Hebels
- sicheres Arbeiten durch Dachlatteneinhängung des Werkzeugs

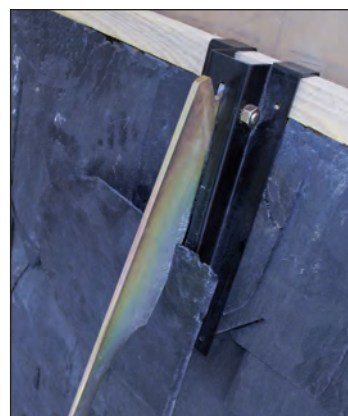
036355 PRO MAT-COUP 400
SUPERPROSERIE®

⚖ : 11915 g Gencod: 3476060003638

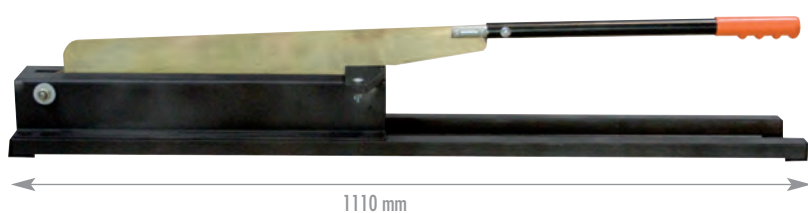
Hebel-Eternit- und Schieferschere

- speziell für Schiefer 400 mm, Kalksteinplatten 10 mm und Fassadenplatten bis 400 mm

- kein Staub
- saubere, mühelose Schnitte

- sicheres Arbeiten durch Dachlatteneinhängung des Werkzeugs



Fixierung

033555 MECA-MAT

⚖ : 10000 g Gencod: 3476060003355

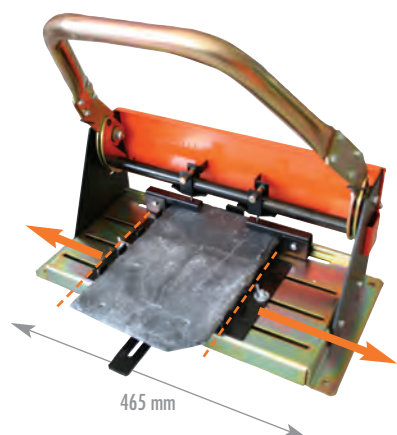
Lochstanze für Naturschiefer und Eternit bis 8 mm Materialstärke, 2 einstellbare Lochstanzen

- Zeitgewinn durch doppelte Lochstanzung in einem Arbeitsgang
- stufenweise Einstellung von 5 bis 12 cm auf beiden Seiten
- doppelte Lochstanzung von 3,2 mm
- Abmessungen: L 465 x B 350 x H 220 mm
- 4 Befestigungslöcher
- Matrize, Lochstanze und Führung austauschbar
- **Schieferplatte:** 150 mm bis max. 320 mm
- **Achsabstand:** 100 mm bis 240 mm
- **Tiefenanschlag:** 23 mm bis 200 mm

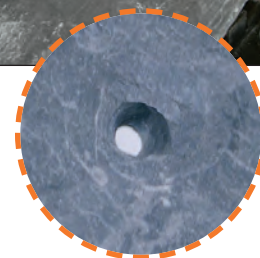
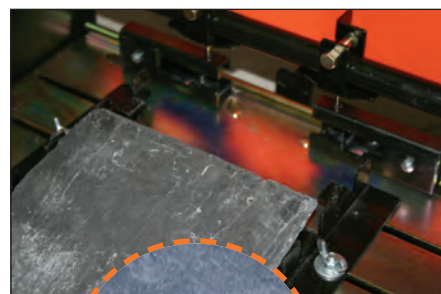

**038255 & 038155 Französischer Schieferhammer für Links- und Rechtshänder**

☞ : 640 g



Links

Gencod: 3476060003829



Rechts

Gencod: 3476060003812

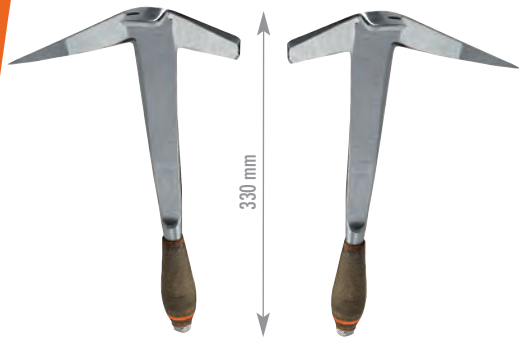
**handgeschmiedet**

- Ledergriff
- Nagelzieher
- blank geschliffen

**038455 & 038355 Traditioneller Schieferhammer für Links- und Rechtshänder**

☞ : 636 g



Links

Gencod: 3476060003843



Rechts

Gencod: 3476060003836

**handgeschmiedet**

- Ledergriff
- Anwendung bei breiten Dachpfetten
- Nagelzieher
- blank geschliffen

**139655 & 039655 "UNIVERSAL" Schieferhammer**

☞ : 650 g



Links

Gencod: 3476060013966



Rechts

Gencod: 3476060003966

**handgeschmiedet**

- ein Modell für Rechts- und Linkshänder
- Ledergriff
- Nagelzieher
- blank geschliffen

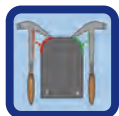
**032255 & 032155 400 mm Schieferhaubücke linksschnitt & Rechts-schnitt**

☞ : 769 g



Links

Gencod: 3476060003225



Rechts

Gencod: 3476060003218



Watte und geschliffene Kanten

- gerichtet
- Spitze gebogen
- Gerade 30 x 6 mm

032355 Schieferhaubücke gebogen

☞ : 560 g

Gencod: 3476060003232

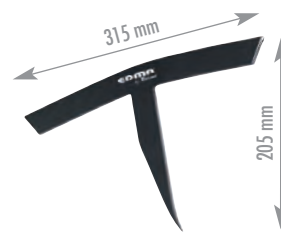



037655 & 037755 Nageleisen, geschweißt, 400 mm & 600 mm

☞ : 700 g Gencod: 3476060003768

☞ : 830 g Gencod: 3476060003775



- traditionelles Nageleisen
- geschweißte Ausführung



137655 & 137755 Nageleisen, geschmiedet, 400 mm & 600 mm

☞ : 684 g Gencod: 3476060013767

☞ : 868 g Gencod: 3476060013774

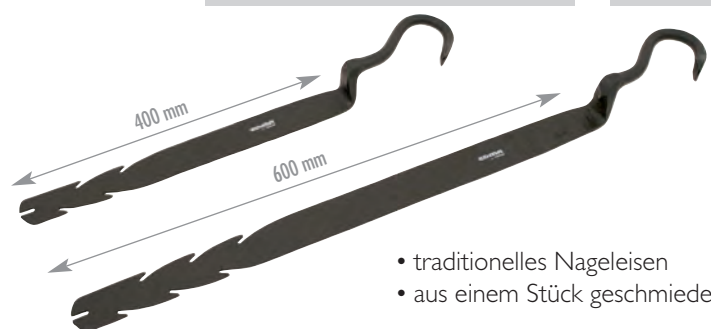

- traditionelles Nageleisen
- aus einem Stück geschmiedet



037855 & 037955 Nageleisen aus Edelstahl in 400 mm & 600 mm

☞ : 1100 g Gencod: 3476060003782

☞ : 1200 g Gencod: 3476060003799



- auswechselbares Edelstahlblatt mit abgerundeten Kanten
- Halter für alle Blattlängen geeignet



137855 & 137955 Ersatzblatt für Nageleisen aus Edelstahl

☞ : 214 g Gencod: 3476060013781

☞ : 329 g Gencod: 3476060013798

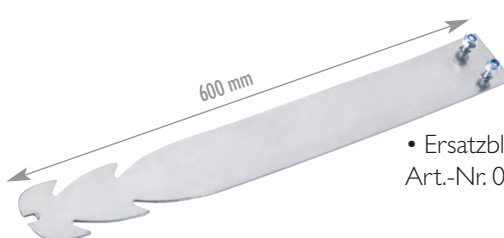

- Ersatzblätter aus Edelstahl für Art.-Nr. 037855 und 037955.





Dachdecker-Lösungen

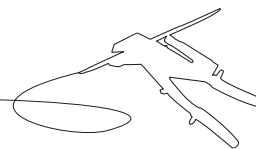

018555 POLYPERFOR

☞ : 1080 g Gencod: 3476060001856

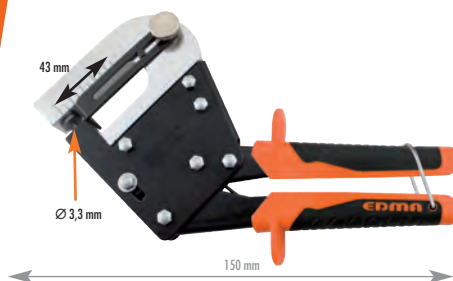

	Weißblech	Edelstahl	Aluminium
Ø 3,3 mm	1,5 mm	1,2 mm	3,0 mm
Ø 4,1 mm	1,5 mm	1,0 mm	2,0 mm
Ø 4,9 mm	1,2 mm	0,8 mm	2,0 mm
Ø 6,2 mm	0,8 mm	0,5 mm	1,5 mm

Lochstanze für den Industriebedarf

■ Stanzkraft bis 740 kg

- Lieferumfang inkl. 5 austauschbare Lochstanzen: Ø 3,3 mm und 3,3 mm speziell für Schiefer - Ø 4,1 mm für die Durchführung von Abhängedrähten aus Stahl - Ø 4,9 mm und 6,2 mm für die Durchführung von Gewindestangen
- abgestufte Ausladung – Öffnung maximal 8 mm
- Tiefenanschlag bis 43 mm einstellbar
- Anwendungsbereiche: industrielle Wartungsarbeiten, Dachdeckerarbeiten, Blechverarbeitung, Karosseriebau, Decken abhängen, Lederarbeiten, Nieten anbringen usw.

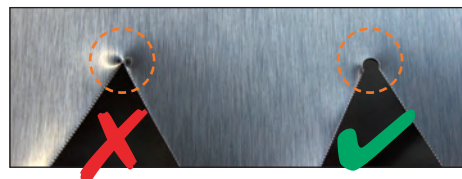
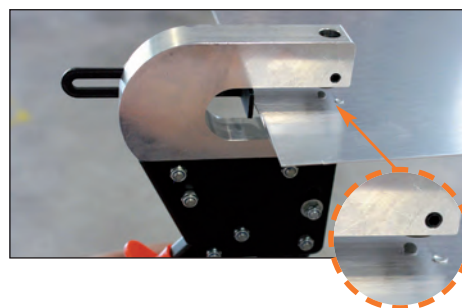
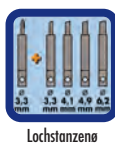
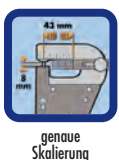

018455 Satz ☞ : 134 g - 3476060001849



- Set mit 4 Lochstanzen:
Ø 3,3 mm
Ø 4,1 mm
Ø 4,9 mm
Ø 6,2 mm.

133055 Blechknabber/Kerbzange

☞ : 450 g Gencod: 3476060013309



- Kerbmaß : 33 mm x 3 mm
- Kein Blechbruch am Ende des Schneidvorgangs
- Schneidet Stahlblech bis zu einer Stärke von 0,6 mm



EDMA
... by **FREUND**



034155 INTERPERFOR 3,5x15 mm

☞ : 536 g Gencod: 3476060003416

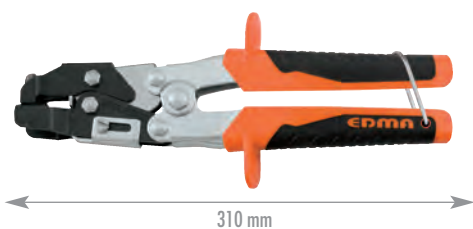

Langlochzange

- ideal zum Bearbeiten von Verkleidungsblech mit Vinyl-, Zink-, Aluminiumbeschichtung
- Kapazität:
- Zink, Verkleidungsblech 0,8 mm
- Kunststoff: 1 mm

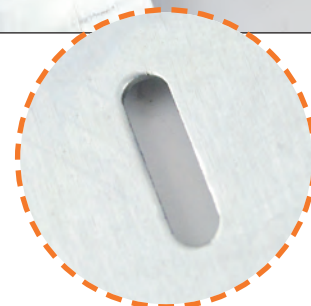

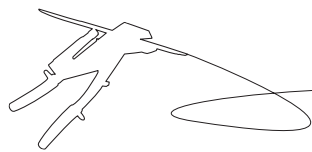
163255 EASY PUNCH

⚖ : 3485 g Gencod: 3476060016324

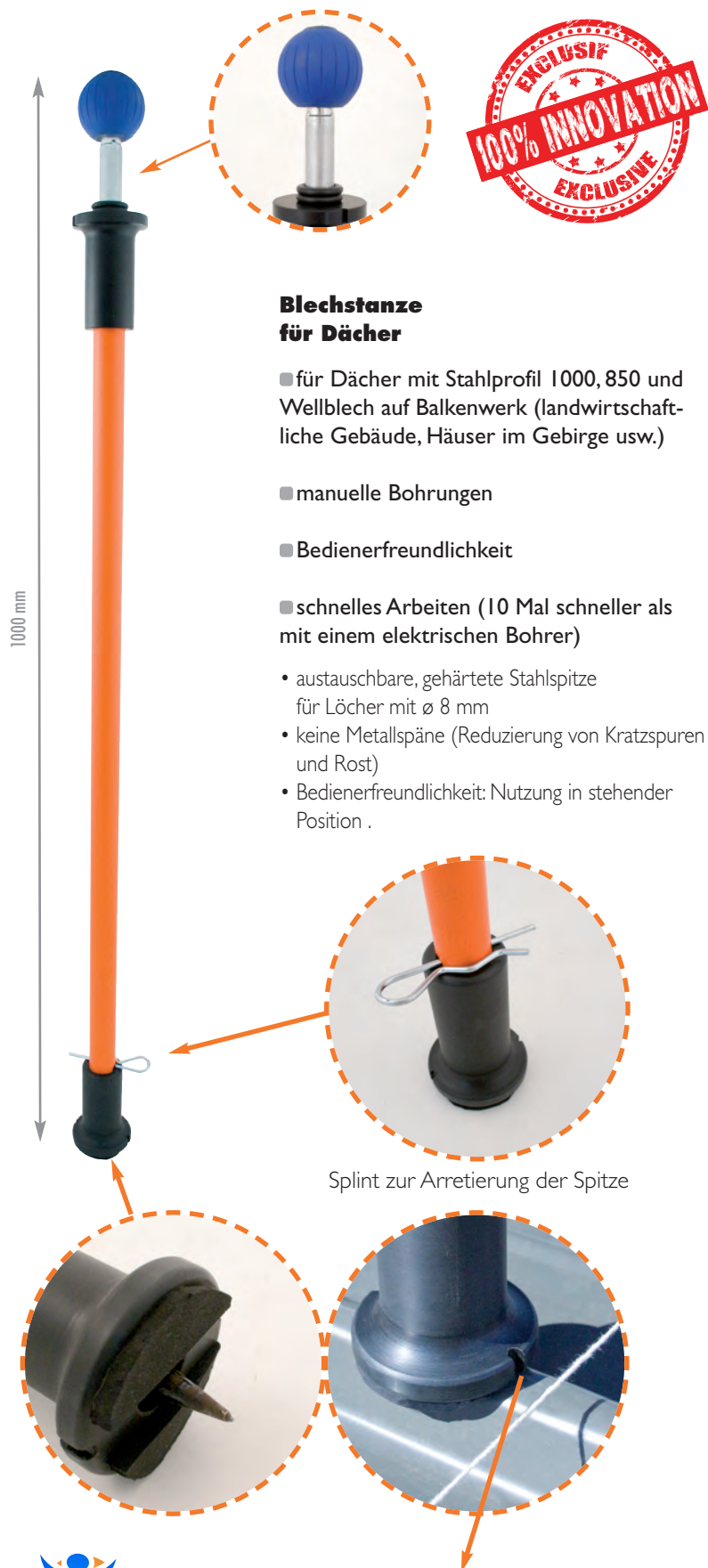
**Blechstanze
für Dächer**

■ für Dächer mit Stahlprofil 1000, 850 und Wellblech auf Balkenwerk (landwirtschaftliche Gebäude, Häuser im Gebirge usw.)

■ manuelle Bohrungen

■ Bedienerfreundlichkeit

■ schnelles Arbeiten (10 Mal schneller als mit einem elektrischen Bohrer)

- austauschbare, gehärtete Stahlspitze für Löcher mit \varnothing 8 mm
- keine Metallspäne (Reduzierung von Kratzspuren und Rost)
- Bedienerfreundlichkeit: Nutzung in stehender Position .

Splint zur Arretierung der Spitze

Führung zum Zentrieren der Stanzung



Punch Durchmesser: 8 mm

263255 Punch

⚖ : 139 g Gencod: 3476060026323

• Ersatzspitze für EASY PUNCH





Hammer-Lösungen

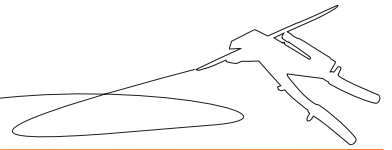

031855 PUNCHER

⚖ : 928 g Gencod: 3476060003188



282 mm

Hammertacker

- gutes Gleichgewicht
- komfortabler 2K-Griff
- ermöglicht die Befestigung von schweren Blechen und Wärmedämmfolie auf dem Dach
- Ladekapazität: 175 Klammern

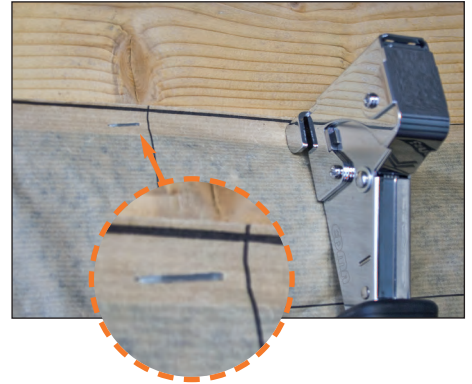

131955 1000 Klammern

⚖ : +/- 109 g Gencod: 3476060013194



Klammern 6 mm für PUNCHER

- speziell für Fassadenbau
- verzinkte Klammern



031955 5000 Klammern

⚖ : +/- 679 g Gencod: 3476060003195

Klammern 10 mm für PUNCHER

- verzinkte Klammern

231955 1000 Klammern

⚖ : +/- 189 g Gencod: 3476060023193



Klammern 14 mm für PUNCHER

- speziell für mehrschichtige Wärmedämmungen
- verzinkte Klammern

035855 Latthammer

⚖ : 811 g Gencod: 3476060003584

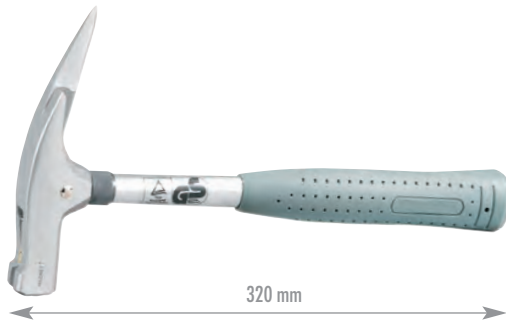

320 mm

- Stahlrohrstiel
- Kunststoffgriff
- mit magnetischem Nagelhalter
- blank geschliffen
- mit GS-Prüfzeichen

EDMA
... by **FREUND**



035955 Latthammer, geschmiedet

⚖ : 1016 g Gencod: 3476060003591

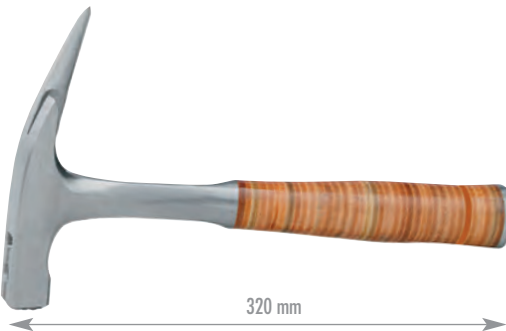

320 mm

- aus einem Stahlstück geschmiedet
- Ledergriff
- mit magnetischem Nagelhalter

EDMA
... by **FREUND**

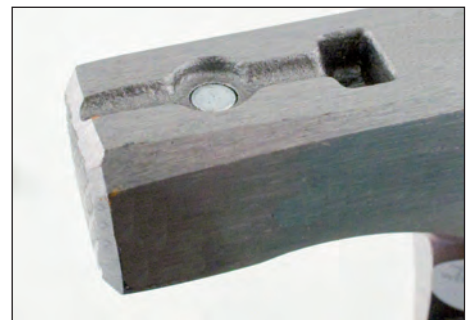

037255 Pinnhammer

⚖ : 329 g Gencod: 3476060003720



300 mm

- runde, leicht gewölbte Bahn
- poliert

EDMA
... by **FREUND**



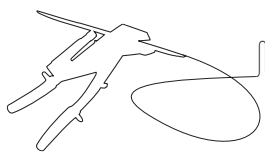

Lösungen zur Bearbeitung von Zink und Blei



035155 Schaleisen



⚖ : 2500 g Gencod: 3476060003515



- aus Stahl geschmiedet
- langes Blatt
- Prisma 5 x 15 mm gebohrt

280 mm

035255 Doppelfalzeisen



⚖ : 3400 g Gencod: 3476060003522



- aus Stahl geschmiedet
- Prismenhöhe 25 und 35mm

257 mm

033955 Deckhammer

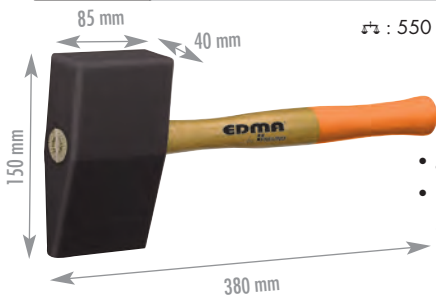

⚖ : 550 g Gencod: 3476060003393

- aus Kunststoff
- Maße:
85 x 40 x 150 mm

380 mm



035455 Quetschfalzeisen

⚖ : 850 g Gencod: 3476060003546



- aus Spezialstahl geschmiedet
- Schlitztiefe 140 mm

140 mm



131755 Falzhammer zum Eckschaleisen



⚖ : 300 g Gencod: 3476060013170



- Spitze 4 mm
- abgerundete Kante 22 mm

312 mm

131055 Eckschaleisen



⚖ : 1220 g Gencod: 3476060013101



- aus Stahl geschmiedet
- Arbeitsflächen blank poliert

290 mm

Schlaghölzer

132155 Schlagholz, asymmetrisch

⚖ : 289 g Gencod: 3476060013217



340 mm

■ Weißbuche

- asymmetrische Form mit großer Schlagfläche

132755 Schlagholz, gekrümmt

⚖ : 293 g Gencod: 3476060013279



340 mm

■ Weißbuche

- gekrümmte Form

132655 Schlagholz, gerundet

⚖ : 253 g Gencod: 3476060013262



340 mm

■ Weißbuche.

- gerundete Form

132855 Schlagholz, gerade

⚖ : 181 g Gencod: 3476060013286



310 mm

■ Weißbuche

- gerade Form



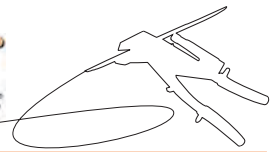

Falzzangen

Straight

- Gewerbe eingelegt
- isolierte Griffe



Art.-Nr	Länge	Gewicht	Gencod
039155	22 mm	144 g	3476060003911
039255	40 mm	606 g	3476060003928
039355	60 mm	719 g	3476060003935
039455	80 mm	1022 g	3476060003942
039555	100 mm	992 g	3476060003959



gebogen 45°

- Gewerbe eingelegt
- isolierte Griffe



Art.-Nr	Länge	Gewicht	Gencod
034255	22 mm	122 g	3476060003423
034355	40 mm	362 g	3476060003430
034455	60 mm	450 g	3476060003447
034555	80 mm	996 g	3476060003454
034655	100 mm	1096 g	3476060003461

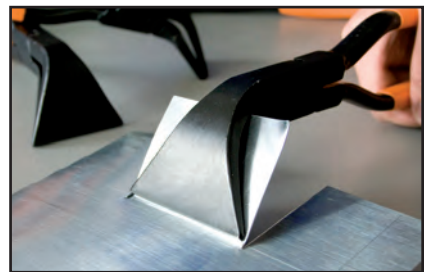

gebogen 90°

- Gewerbe eingelegt
- isolierte Griffe



Ref.	Länge	Gewicht	Gencod
034755	40 mm	404 g	3476060003478
034855	60 mm	402 g	3476060003485
034955	80 mm	1122 g	3476060003492

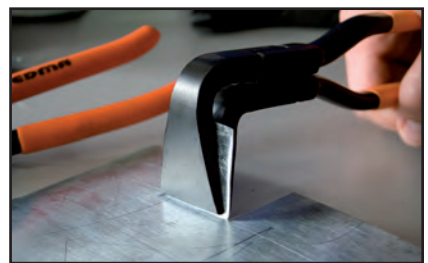

Deckzangen

gerade

Art.-Nr	Länge	Tiefe	Gewicht	Gencod
030455	120 mm	125 mm	1850 g	3476060003041
030555	180 mm	175 mm	3250 g	3476060003058
030655	200 mm	185 mm	3400 g	3476060003065



gebogen 45°

Art.-Nr	Länge	Tiefe	Gewicht	Gencod
030755	120 mm	110 mm	1850 g	3476060003072
030855	180 mm	160 mm	3050 g	3476060003089
030955	200 mm	160 mm	3200 g	3476060003096

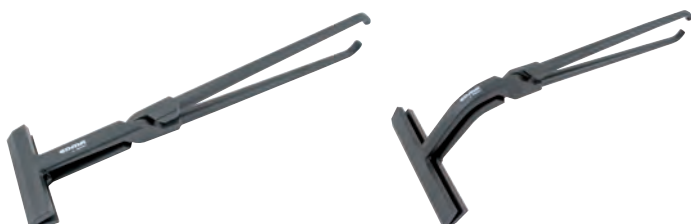

130455 KANTER 4 FÜHRUNGSROLLEN

rt : 3400 g Gencod: 3476060013040

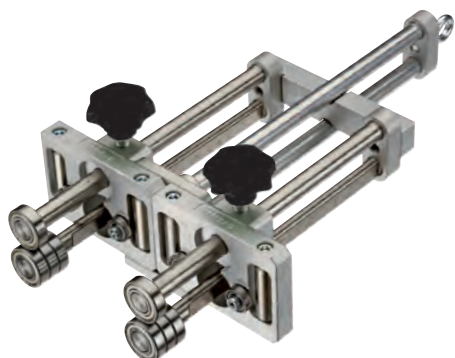
**Werkzeug zum Herstellen von Biegungen**

- Für Zink, Alu, Kupfer, Edelstahl
4 Führungsrollen = speziell für lange Bleche geeignet
- Möglichkeit, das Doppelgerät in 2 einzelne Biegeräte (Typ X2, Art-Nr. 1303) zu trennen.

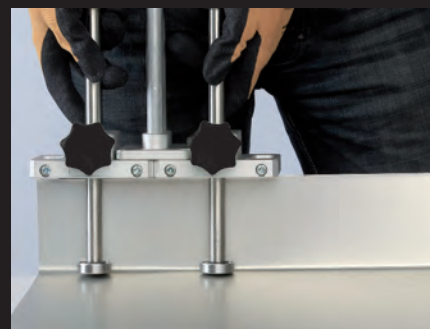
**FOCUS ON****130855 KANTER 8 FÜHRUNGSROLLEN**

rt : 3800 g Gencod: 3476060013088

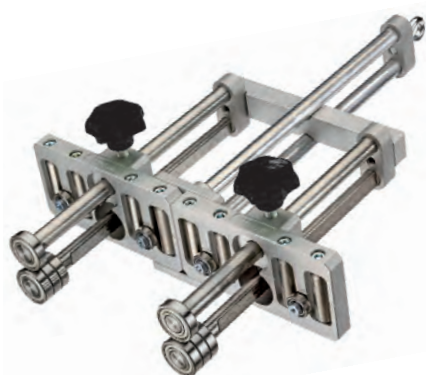
**Werkzeug zum Herstellen von Biegungen und Aufkantungen**

- Für Zink, Alu, Kupfer, Edelstahl
8 Führungsrollen = speziell für lange Bleche geeignet
- Möglichkeit, das Doppelgerät in 2 einzelne Biegeräte (Typ X4, Art-Nr. 1301) zu trennen.

**FOCUS ON**

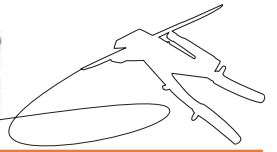

130155 KANTER 4X4

⚖ : 2100 g Gencod: 3476060013019

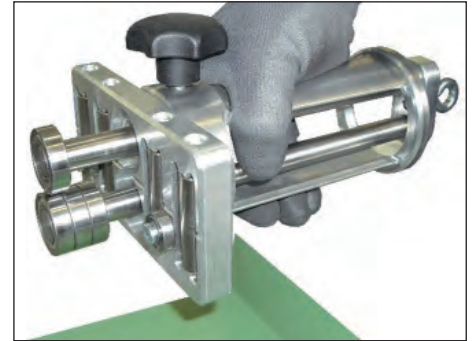

Biegewerkzeug zum Kanten (kurz oder lang), Falzen, Gegenfalzen und Sicken von gebogenen und runden Blechen

- Zeitersparnis im Vergleich mit der Anwendung von Falzzangen
- Mit 4 Röllchen geliefert



130355 KANTER X2

⚖ : 1580 g Gencod: 3476060013033

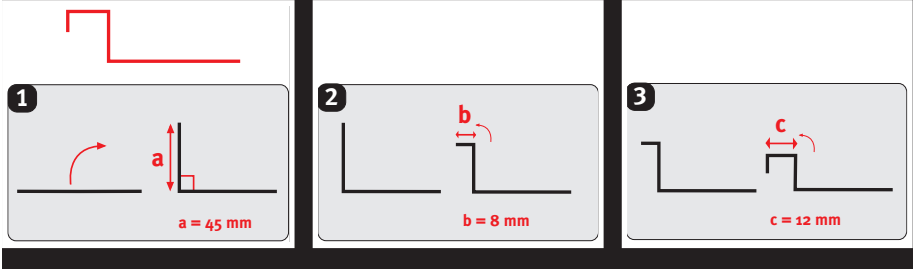
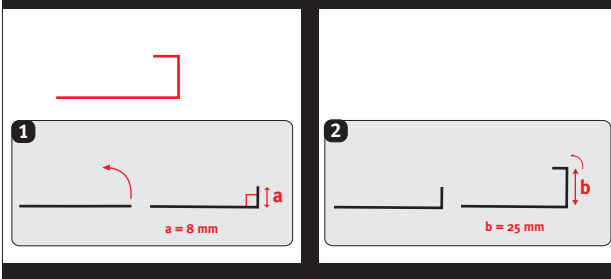

Biegewerkzeug für Teile aus Zink, 90° bis 180° max, auch für gebogene Bleche (Innen- und Außenradius) geeignet

- Zeitersparnis im Vergleich mit der Anwendung von Falzzangen
- Mit 2 Röllchen geliefert

STEP 1

STEP 2

STEP 3

130755 Kanter mit Handgriff 25 mm

⚖ : 850 g Gencod: 3476060013071

Kantet Zink von 90° auf 180° max.

- Erlaubt gebogene Erhöhungen und kleine Radii (innen und außen)
- Gradleiter in cm und inch
- Hebelgriff
- Einstellbare Höhe von erhöhtem Blech von 5 auf 25 mm
- Blechdicke bis 0.8 mm max.

130255 Teller-Kanter

⚖ : 1080 g Gencod: 3476060013026

Kanten von 90° auf 180° max.

- Aufkanthöhe von 8 auf 40 mm
- Max. Dicke 1 mm
- Keine Einstellungsarbeit nötig, sofort benutzbar

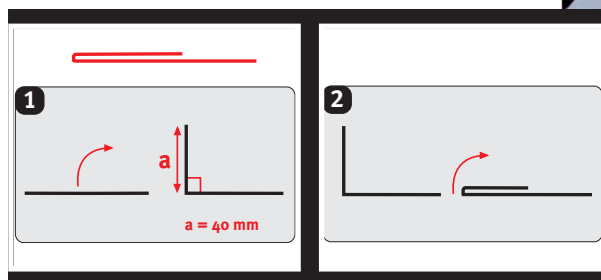

130655 Teller-Kanter doppelt

⚖ : 2600 g Gencod: 3476060013064

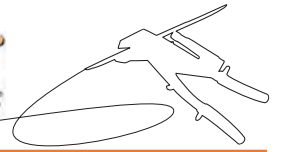

Kanten von 90° Profilen auf max. 180°

- Umschlaghöhe min. 8 mm max. 40 mm
- Geeignet für lange Bleche
- Max. Dicke 1 mm
- Keine Einstellungsarbeit nötig, sofort benutzbar

FOCUS ON

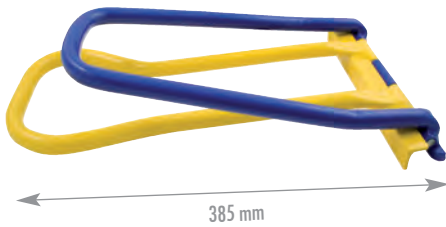

038655 Winkelfalزشلیهبر

⚖ : 1909 g Gencod: 3476060003867



385 mm

■ Anwendung bei Profilen SPM 30/80

- Arbeitslänge: 220 mm
- Arbeitshöhe: 50 mm

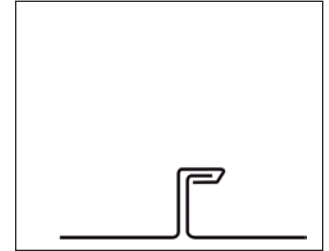
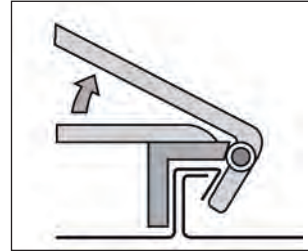
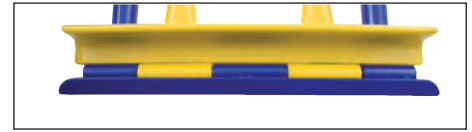
038755 Winkeldoppelfalzer

⚖ : 2303 g Gencod: 3476060003874

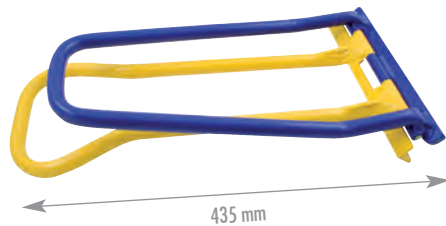

435 mm

■ Zum einfachen Schließen vom geschlossenen Winkelfalz zum doppelten Stehfalz in einem Arbeitsgang.

- Arbeitslänge: 220 mm
- Arbeitshöhe: 50 mm

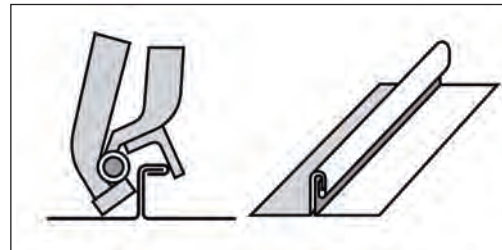
132555 Rundgaubenschلیهبر

⚖ : 745 g Gencod: 3476060013255

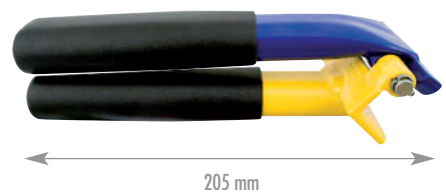

205 mm

■ Anwendung bei vorgefertigten, runden SPM 30/80-Profilen

■ Schließen durch einfaches Biegen und Falzen ohne Hämmern

■ Eignet sich zum Heften von Längsscharen, daher kein Herauspringen bei Falzmaschinen.

- Arbeitslänge: 65 mm
- Arbeitshöhe: 55 mm

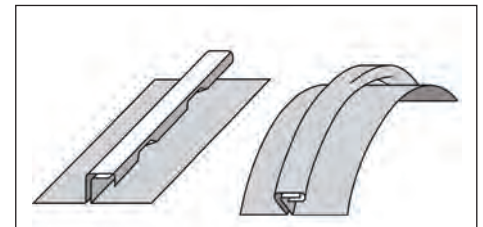

132355 Traufenschließer

☞ : 2100 g Gencod: 3476060013231

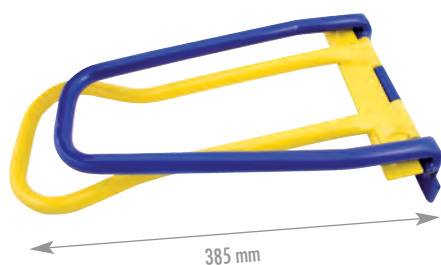

- Schließen durch einfaches Biegen und Falzen ohne Hämmern

- Arbeitslänge: 220 mm
- Arbeitshöhe: 50 mm

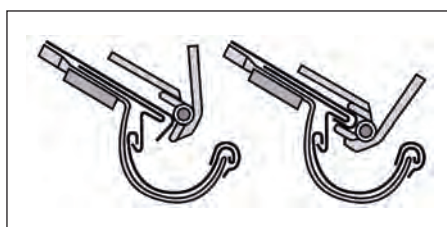
**132255 Pfannen-Eckkanter**

☞ : 742 g Gencod: 3476060013224

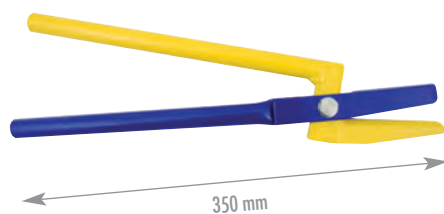

- zur Erstellung exakter Kanten von Pfannenecken

- Arbeitslänge: 70 mm
- Arbeitshöhe: 40 mm
- Lieferumfang inkl. Metermaß (200 cm)

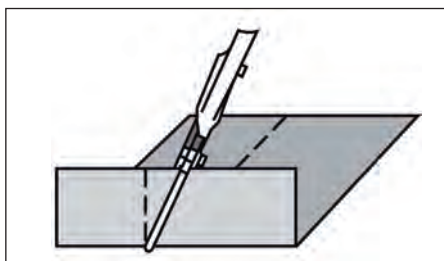
**131155 Falzaufbiegezange**

☞ : 442 g Gencod: 3476060013118



- Gewerbe aufgelegt

- Kopf aus geschmiedetem Stahl
- Zangenaufnahme 30 mm
- isolierte Griffe





Dachdecker-Lösungen

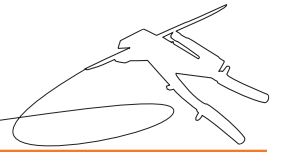

033355

WOODYCUT XL**SUPERPROSERIE®**

☞ : 6350 g Gencod: 3476060003331

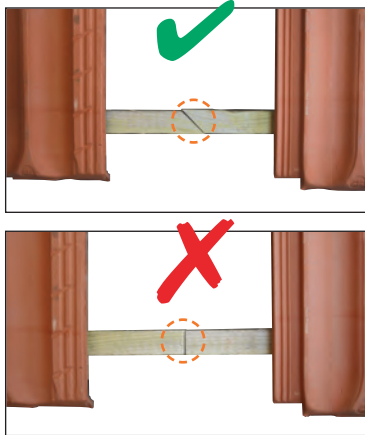
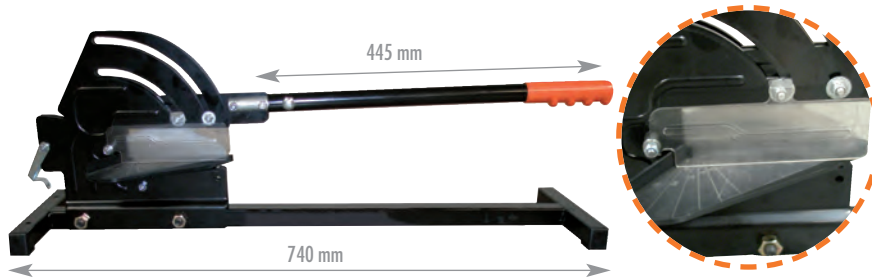

Hebelschneidergerät für Dachlatten

- sauberer Zuschnitt von Dachlatten
- Schutzgehäuse
- ohne Lärm- und Staubentwicklung
- langer Hebel (445 mm) für schnelle, leichte Schnitte
- ausgezeichnete Schnittqualität bis 42 mm Höhe und 130 mm Länge mit Winkeln von 45° bis 90°

070355 Schneidauflage

☞ : 164 g Gencod: 3476060007032



Schneidauflage
130 mm

071555 Klinge

☞ : 127 g Gencod: 3476060007155



auswechselbare
Edelstahlklinge
130 mm

033255

LIT'UP

☞ : 1620 g Gencod: 3476060003324

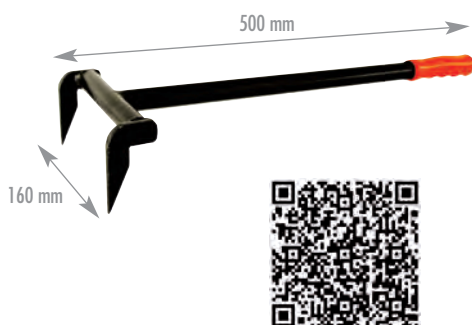

Lattenheber

- speziell für Renovierungsarbeiten
- äußerst widerstandsfähig
- bis zu einer Belastung von 1 Tonne



087555

DECHAUSS'TOUT**SUPERPROSERIE®**

☞ : 2670 g Gencod: 3476060008756

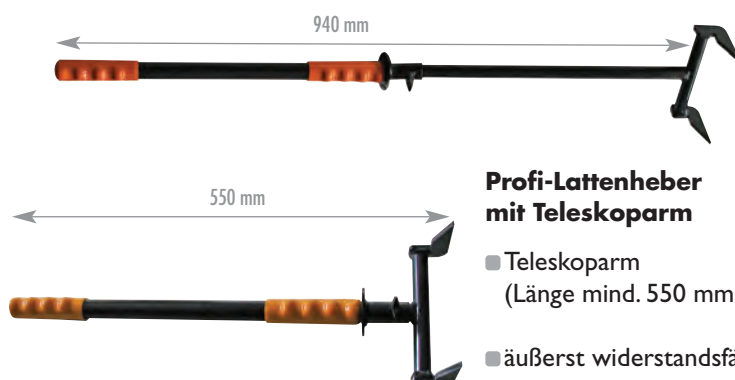

Profi-Lattenheber mit Teleskoparm

- Teleskoparm (Länge mind. 550 mm / max. 940 mm)
- äußerst widerstandsfähig
- bis zu einer Belastung von 1 Tonne



037355 Schieferdeckerdexel

⚖ : 1170 g Gencod: 3476060003737



- Hand gehämmert
- Nagelzieher und Hammerfunktion
- scharfe Schneide

131555 Bügelsäge

⚖ : 462 g Gencod: 3476060013156

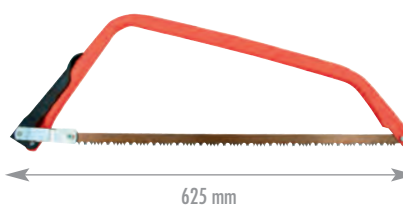

- Sägeblatt 530 mm
- Zahnung speziell für Holz
- mit Spannhebel

131655 Klinge

⚖ : 51 g Gencod: 3476060013163

Auswechselbare Klinge für Bügelsäge
036755 Lattbeil

⚖ : 925 g Gencod: 3476060003676



- Schneide geschliffen
- Mit GS Prüfzeichen
- Schneide geschliffen
- mit GS-Prüfzeichen
- mit Nagelzieher

032855 Lattenstichmaß

⚖ : 225 g Gencod: 3476060003287



Lattenstichmaß

- Einfach zu benutzen
- Aluminium-Ausführung
- mit Skalaeinteilung von 15 bis 40 cm.



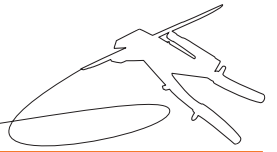

Dachdecker-Lösungen



131855 Rinneisen-Abbiegezange

⚖ : 3850 g Gencod: 3476060013187



EDMA
... by **FREUND**

- Kopf aus Temperguss GTW 40, verzinkt
- Stahlrohre mit PVC-Griffen
- für Rinneisenstärken bis 40 x 8 mm



036055 INTERCLIPS ZINC

⚖ : 508 g Gencod: 3476060003607



Sickenzange für Dachrinnen aus Zink und Aluminium

- schnelle und solide Befestigung
- Kapazität:
 - Zink, Aluminium: 0,8 mm
 - Blech: 0,75 mm

- Ausklinkung 6 x 3 mm
- Anwendung bei Dachrinnen aus Zink und Aluminium, Kanten und Rändern
- Einstecktiefe von 5 bis 20 mm



Abmessung
Ausparung



verstellbarer
Anschlag



035655 Ziegelkneifzange

⚖ : 487 g Gencod: 3476060003560



- speziell für Ziegel
- aus induktiv gehärtetem Stahl 220 mm

EDMA
... by **FREUND**



131455 Dachziegelfeile

⚖ : 200 g Gencod: 3476060013149

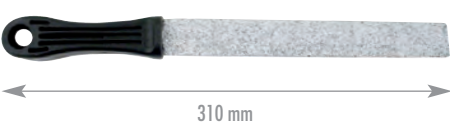

- Für sauberen Kantenbruch an Ziegeln
- Nutzfläche: 200 mm x 30 mm
- 2 Körnungen: fein und grob .

EDMA
... by **FREUND**



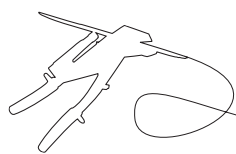

033155 Zinkanreißer

⚖ : 140 g Gencod: 3476060003317



Zinkanreißer aus Hartmetall

- lange Lebensdauer
- zum Biegen, Schneiden und Anreißen von Zinkblechen und Folienlaminat

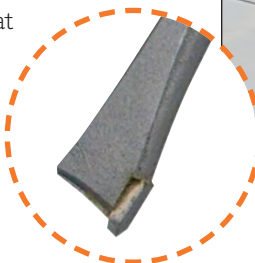

036855 Dreikant-Löffelschaber

⚖ : 165 g Gencod: 3476060003683



- Spitze mit 3 Schneidflächen
- Ergonomischer Holzgriff

036455 Lötgarnitur

⚖ : 200 g Gencod: 3476060003645



- Speziell für Zink
- Salmiakstein, Lötwasserpinsel, Flüssigkeitsbehälter

EDMA
... by **FREUND**



136455 Beutel mit 25 Pinseln für Lötgarnitur

⚖ : 71 g Gencod: 3476060013644

236455 Lötstein

⚖ : 106 g Gencod: 3476060023643

130055 Dachrinnenreiniger

⚖ : 110 g Gencod: 3476060013002

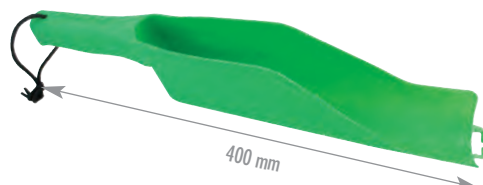

- Reinigung von Dachrinnen
- Vielfältige Anwendungen: Dosierung, Aufsammeln, Düngemittelverteilung.
- Einfache Reinigung von Dachrinnen

EDMA
... by **FREUND**



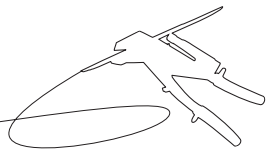

036155 Anreißschablone

⚖ : 65 g Gencod: 3476060003614

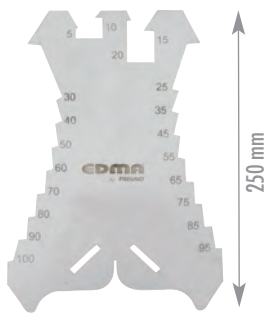

- aus Edelstahl
- Maßeinteilung von 5 bis 100 mm (5-mm-Intervalle)

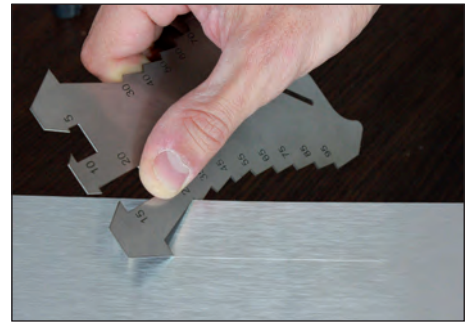

032955 Bogenzirkel 250 mm

⚖ : 275 g Gencod: 3476060003294

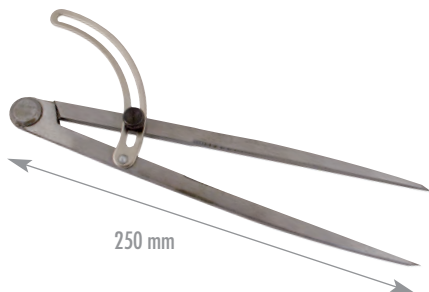

- Qualitätszirkel nach DIN 6486, aus Stahl geschmiedet, poliert
- Spitzen gehärtet und geschliffen



133355 Winkelmesser

⚖ : 45 g Gencod: 3476060013330

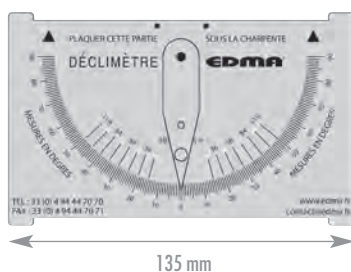

- Neigungsmessung von Balkenwerken
- Präzisionsmessung (einzelne Grade)

131355 Schlosserwinkel

⚖ : 490 g Gencod: 3476060013132

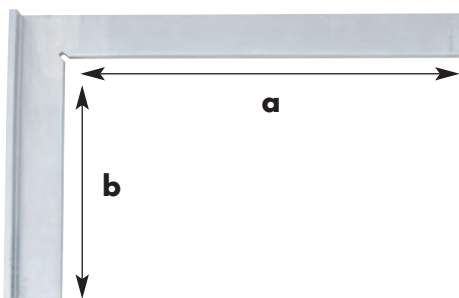

- aus Aluminium
- a = 225 mm
- b = 135 mm

131255 Holzschmiege

⚖ : 186 g Gencod: 3476060013125

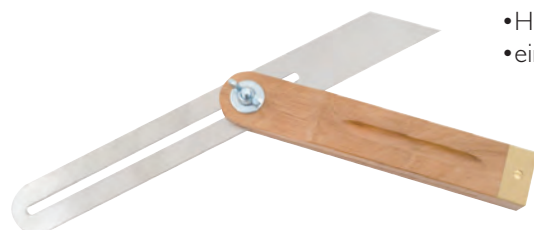

- Holzschmiege, 300 mm
- einstellbare Winkelmessung

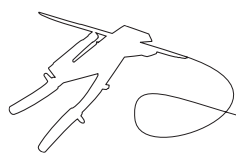
**060955 MAX LINE 50 m**

⚖ : 600 g Gencod: 3476060006097



- Schlagschnur mit großem Griff
- Schnur-Ø: 2,5 mm
- Inhalt: 300 g
- durch integriertes Filtersystem keine Verteilung des Kreidepulvers

064255 ROOF LINE 50 m

⚖ : 250 g Gencod: 3476060006424



- Schlagschnur mit zwei Griffen
- reduziert die Anzahl der Dachbesteigungen
- ideal für Dachdecker
- Schnur-Ø: 2 mm
- Inhalt: 2 x 100 g
- durch integriertes Filtersystem keine Verteilung des Kreidepulvers

Kreidepulver rot

063855 ⚖ : 200 g Gencod: 3476060006387

064955 ⚖ : 400 g Gencod: 3476060006493

064355 ⚖ : 1000 g Gencod: 3476060006431

065155 ⚖ : 3500 g Gencod: 3476060006516

132955 Zimmermannsbleistift

⚖ : 220 g Gencod: 3476060013293

**Beschriftung von trockenem Holz**

- VPE = 12 Stück

260055 Werkzeugtasche

⚖ : 420 g Gencod: 3476060026002



- aus echtem Leder; einstellbarer Gürtel zum Klipsen, 8 Taschen, 2 Werkzeughalter und 1 Metermaßhalter

130555 Nageltasche

⚖ : 309 g Gencod: 3476060013057



- aus robustem Leder; einstellbarer Gürtel, 2 große Taschen und 1 Werkzeughalter





Lösungen für Fassadenplatten aus Faserzement

089955 VARIOCUT
SUPERPROSERIE®

⚖ : 12450 g Gencod: 3476060008992

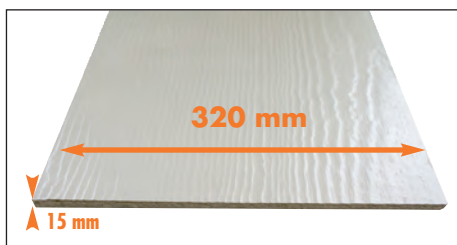
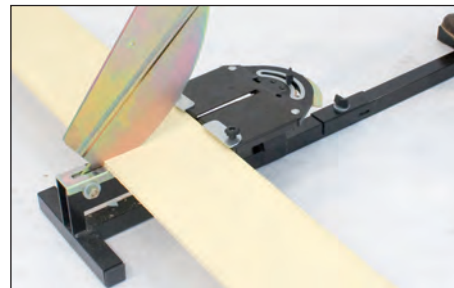
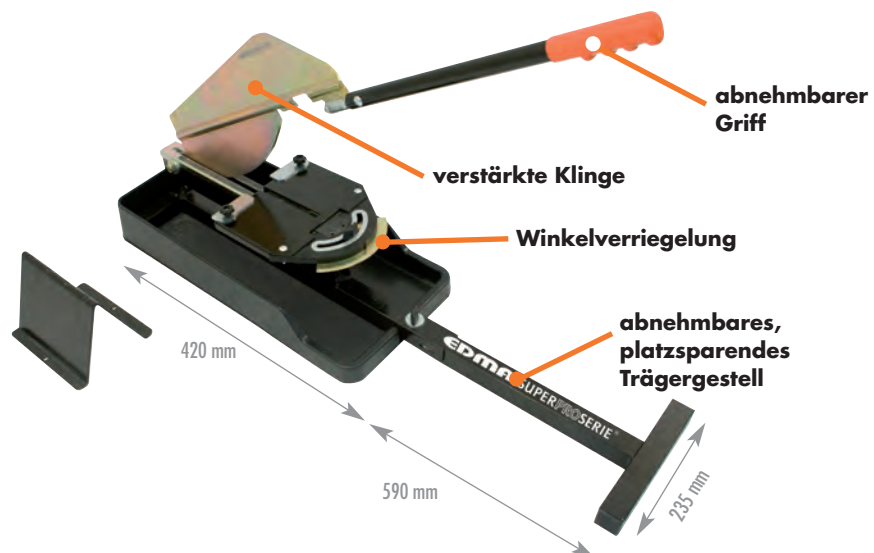

Hebelschneider für Fassadenplatten aus Faserzement

- sauberer, müheloser Schnitt
- Längsschnitt
- verschleißfeste, verletzungssichere Klinge
- Gehrungsschnitt von 0° bis 90°

- keine Staubentwicklung
- keine Lärmbelästigung
- Schnittbreite: gerader Schnitt bis 320 mm, Gehrungsschnitt bis 210 mm
- Zubehör: Materialstütze

089055 STRATICUT®
SUPERPROSERIE®

⚖ : 8030 g Gencod: 3476060008909

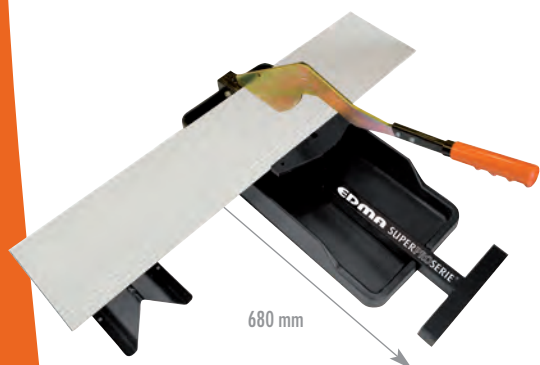

Hebel-Schneidergerät für Laminat und MDF

- sauberer und gratloser Schnitt der Melaminharzschicht
- keine Staubentwicklung
- keine Lärmbelästigung
- langlebige, verletzungssichere Klinge

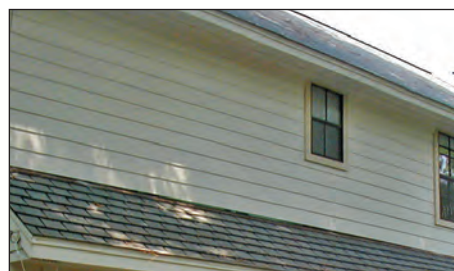

- Zubehör: - Blechwanne für Späne

038555 CROCOCUT

⚖ : 728 g Gencod: 3476060003850

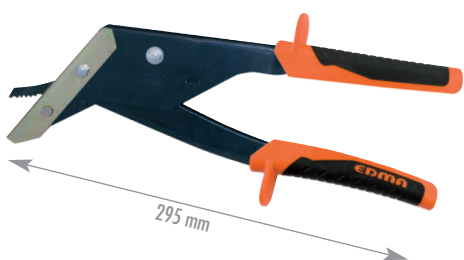

Fassadenplatten-Handschere

- sauberer und verformungsfreier Schnitt
- für Faserzementplatten bis 8 mm Stärke
- präzise und abgerundete Schnitte möglich
- gezackte Klinge

138555 ⚖ : 26 g Gencod: 3476060013859

Klinge für CROCOCUT (038555)



Lösungen für Fassadenplatten aus Faserzement



039755 FIBRO SHEAR

⚖ : 1530 g Gencod: 3476060003973

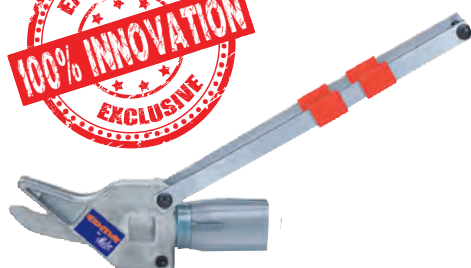

Adapter für Bohrer mit oder ohne Kabel

■ schneller, müheloser Schnitt

■ präziser Schnitt

■ keine Staubentwicklung

- für Anwendungen bei Faserzementplatten bis 8 mm Materialstärke, bei Natur- und Kunstschiefer bis 7 mm
- mühelose Einhand-Bedienung
- für Bohrer mit oder ohne Kabel mit mind. 14,4V und 2 Ampere



Bohrer nicht einbegriffen



Naturschiefer



Faserzement

139755

Gencod: 3476060013972

Ersatzklinge
für Fibro Shear (039755)

039855 BARDO FIX

⚖ : 1495 g Gencod: 3476060003980



Set aus 2 Montage-Stützen

■ Erleichtert den Einbau von Paneelen in Fassaden (Faserzement oder Holz) mit nur 1 Person

■ Hält die Panele vor dem Befestigen in Position bei einer Überlappung von 30mm

■ Paneelstärke von 8-16mm möglich

- Einstellbar für verschiedene Breiten von Paneelen von 180mm bis 225mm
Beispiel:
 - Überdeckungsbreite 180mm Typ Hardie Plank,
 - 190mm Typ Cedral,,
 - 210mm Typ Duracolor oder Hardie Linea
 - 225mm Typ Ced'r Art Tex



FOCUS ON

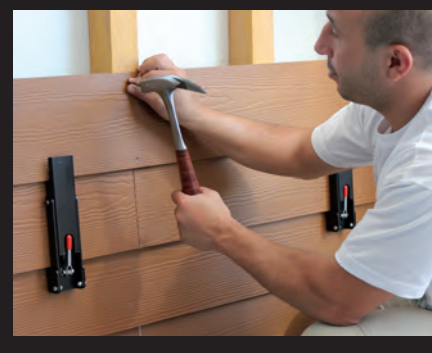
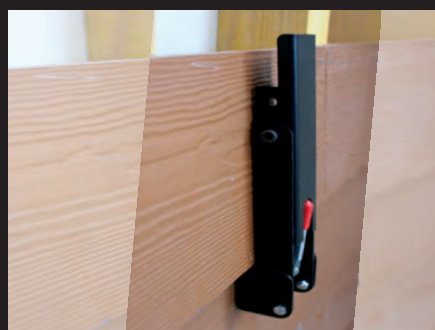
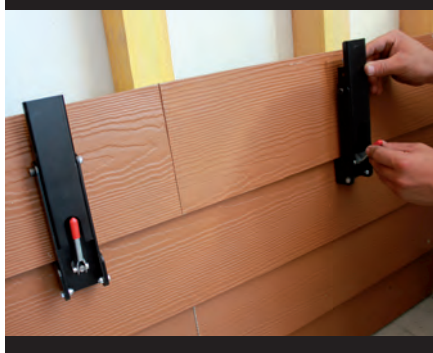



Lösungen für Rohrverbindungen

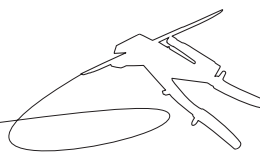

035055 **MAXI-RET® 5 Klingen** **SUPERPROSERIE®**

☞ : 760 g Gencod: 3476060003508



Rohreinziehzeuge mit 5 Klingen

- Bearbeitung von Edelstahlrohren bis 0,8 mm
- Durchmesserverringerung durch sukzessiven Druck
- verjüngt in einem Arbeitsgang um 52 mm



5 Klingen



Verjüngung 52 mm

030355 **RET 3 Klingen**

☞ : 450 g Gencod: 3476060003034



Rohreinziehzeuge mit 3 Klingen

- speziell für eckige Rohre
- Rohreinziehzeuge zum Verbinden von runden und eckigen Rohren
- verjüngt in einem Arbeitsgang um 30 mm



3 Klingen



030055 **RET 5 BLADES**

☞ : 518 g Gencod: 3476060003003

Rohreinziehzeuge mit 5 Klingen

- Rohreinziehzeuge zum Verbinden von runden Rohren
- verjüngt in einem Arbeitsgang um 30 mm



5 Klingen



Verjüngung 30 mm

030155 **ERGO RET 3 Klingen**

☞ : 462 g Gencod: 3476060003010



Rohreinziehzeuge mit abgewinkeltem Zangenkopf, 3 Klingen

- optimierte Anwendung durch abgewinkelten Zangenkopf
- speziell für eckige Rohre
- bessere Ergebnisse, schonende Halteposition
- ergonomische Griffe
- verjüngt in einem Arbeitsgang um 40 mm



3 Klingen



030255 **ERGO RET 5 Klingen**

☞ : 540 g Gencod: 3476060003027

Rohreinziehzeuge mit abgewinkeltem Zangenkopf, 5 Klingen

- optimierte Anwendung durch abgewinkelten Zangenkopf
- bessere Ergebnisse, schonende Halteposition
- ergonomische Griffe
- verjüngt in einem Arbeitsgang um 40 mm



5 Klingen



Verjüngung 40 mm

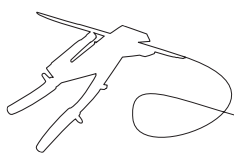

050155 Rohrfixierung Nr.1

⚖ : 240 g Gencod: 3476060005014

Spannwerkzeug mit verstellbarem Winkel

- Spannweite: Ø 8 bis 30 mm

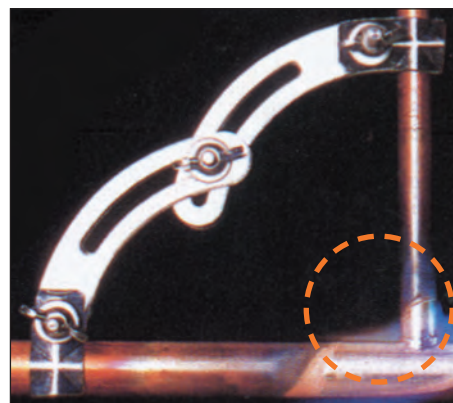
- zum Verbinden von Rohren, Profilen usw.
- Spannweite der verstellbaren Arme bis 60 mm

050255 Rohrfixierung Nr.2

⚖ : 772 g Gencod: 3476060005021

Spannwerkzeug mit verstellbarem Winkel

- Spannweite: Ø 20 bis 60 mm

- zum Verbinden von Rohren, Profilen usw.
- Spannweite der verstellbaren Arme bis 100 mm



Erlaubt Einstellung von Kupferrohr beim Schweißen
050355 INSERT PASS'TUB

⚖ : 41 g Gencod: 3476060005038

Durchführungsstift

- vereinfacht das Durchführen von Kupferleitungen in Kunststoffschläuchen
- flexible Materialbeschaffenheit (Schläuche reißen nicht)
- vermeidet Rissbildung (Oxidierung des Rohrs durch Elektrolyse wegen eines Risses im Schlauch)

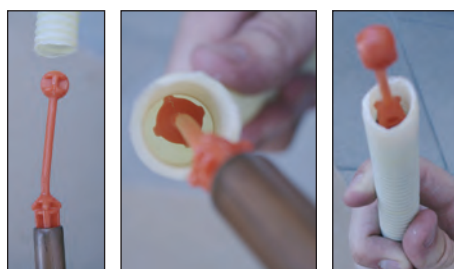
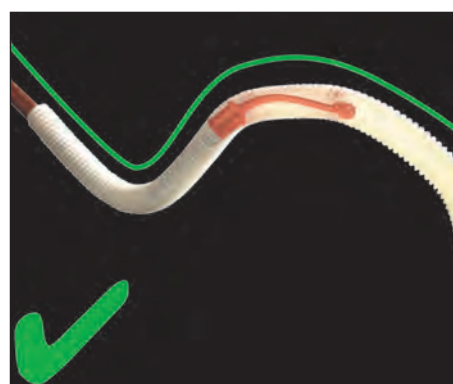
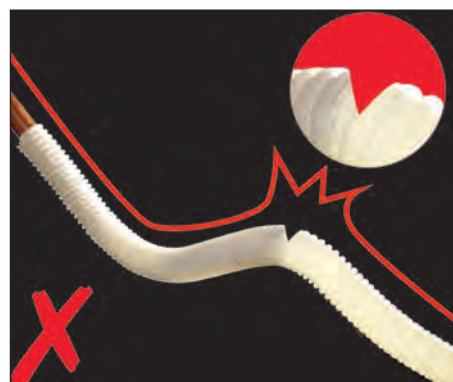
- 5 verschiedene Durchmesser:
 - Ø 10/12 mm - Ø 12/14 mm
 - Ø 14/16 mm - Ø 16/18 mm
 - Ø 20/22 mm

350300

⚖ : 1128 g Gencod: 3476060035035

Kugeldisplay INSERT PASS'TUB x 25



Lösungen für das Schneiden von Gewindestangen

065955 RODCUT
SUPERPROSERIE®

⚖ : 8470 g Gencod: 3476060006592

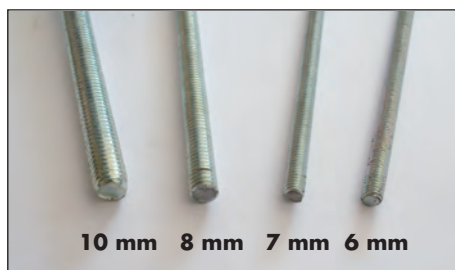
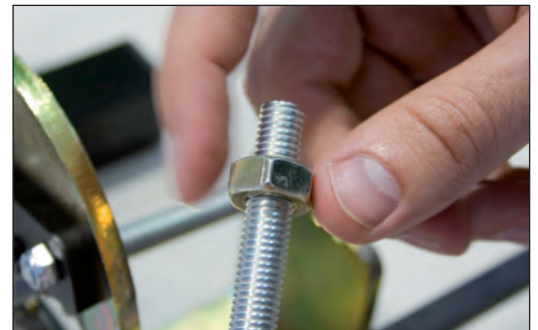

Gewindestangenschneider für Ø 6, 7, 8, 10 mm

- gratfreies Schneiden = Verschrauben sofort möglich

- keine Lärmbelastigung

- keine Funkenbildung

- Anwendungsbereiche: Industrie und Bauwesen
- Wiederherstellung von beschädigten Gewindestangen möglich
- kein Abfall (keine Metallspäne)
- einstellbare Maßschiene von 650 mm
- keine Funkenbildung, in Brandschutzzonen verwendbar
- Gewindestange M7 (Ø 7 mm) kann mit Matrize M10 geschnitten werden, speziell für Heizung und Sanitär
- für Weichstahl bis 6.6: 60 kg/mm²
- nicht für Edelstahl-Gewindestangen geeignet

165955

⚖ : 120 g Gencod: 3476060016591

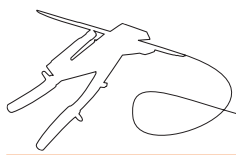

Ersatzmatrize
für Rodcut (065955)

038855 **MINI RODCUT M8****SUPERPROSERIE®**

♣ : 4730 g Gencod: 3476060003881

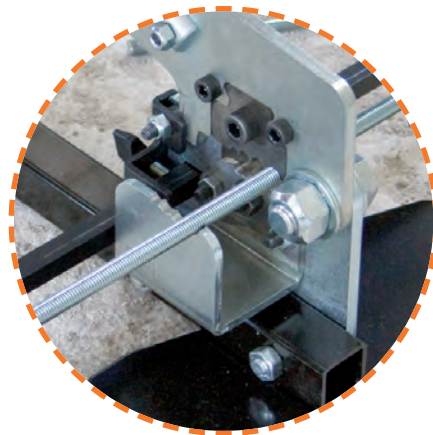
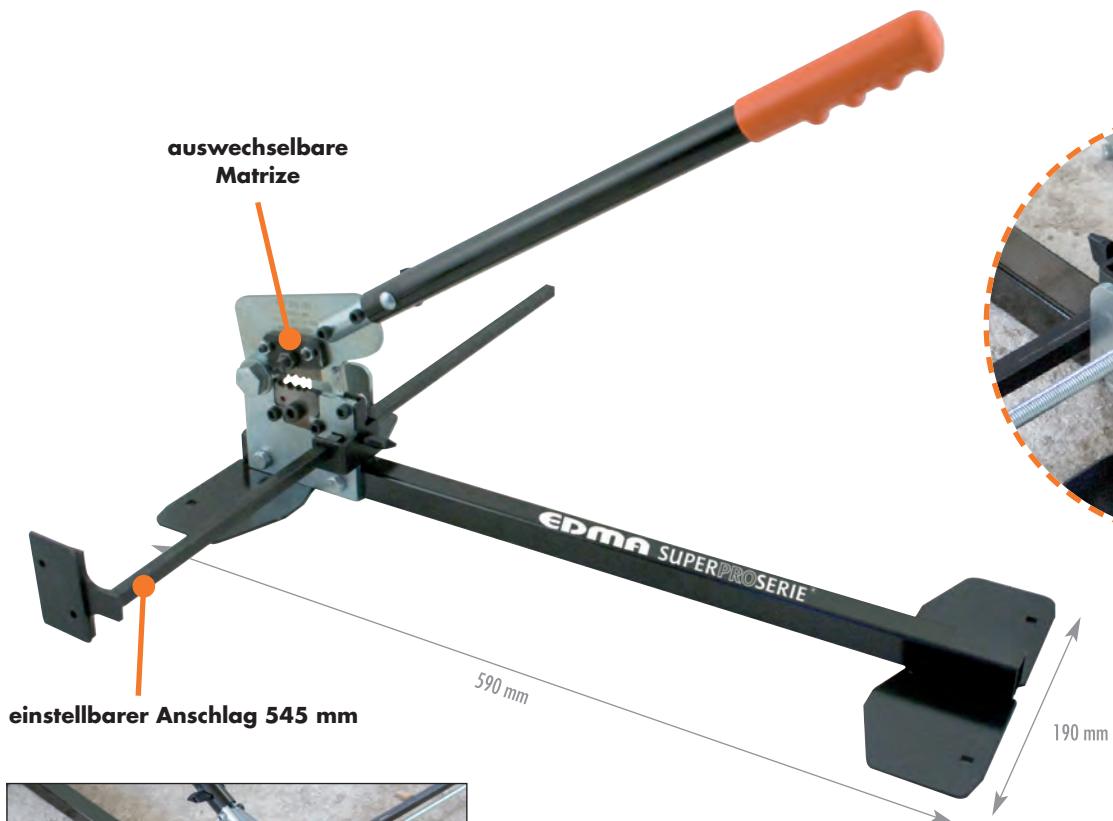

Gewindestangenschneider Ø 4, 6 und 8 mm

- müheloser, gratfreier Schnitt
= Verschraubung sofort nach dem Schneiden
- keine Lärmbelästigung
- keine Funkenbildung

inkl. einstellbarem Winkelanschlag



138855 ♣ : 133 g Gencod: 3476060013880

Ersatzmatrize
für Mini Rodcut (038855)

073155 **TRIOCOUP'****SUPERPROSERIE®**

♣ : 505 g Gencod: 3476060007315



Kunststoff-Rohrschneider für Ø 16, 20 und 25 mm

- müheloser, verformungs-, gratfreier Schnitt
- Edelstahlklinge, zweifach geschliffen, austauschbar

- 3 bewegliche Aufnahmen mit automatischer Sperre
- Durchmesseränderung durch einfaches Drehen der Aufnahmen

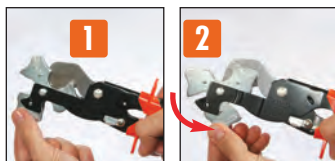
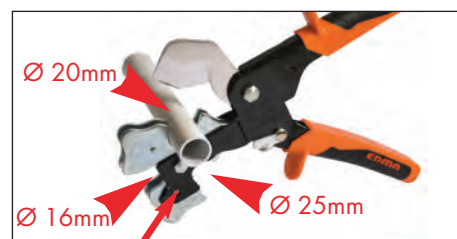

Durchmesser durch Zusammendrücken einer Aufnahme ändern

EDMA®



Verkaufsdisplay

338955 Verkaufsdisplay Videoschirmanhänglich

☞ : 6420 g Gencod: 3476063389555



Enthält:

- 3 TURBO SHEAR (Art.-Nr. 338955)
- 1 Verkaufsdisplay mit Produktbezeichnung



Befestigung am Verkaufsdisplay oder auf Verkaufsdisplay gehängt mit Produktvorstellung

- LCD Schirm 7" USB 2.0
- AC Adapter 12V



339755 Verkaufsdisplay Videoschirmanhänglich

☞ : 5550 g Gencod: 3476063397550



Enthält:

- 3 FIBRO SHEAR (Art.-Nr. 039755)
- 1 Bildschirm
- 1 Prospekthalter



364255 Verkaufsdisplay ROOF LINE

☞ : 1550 g Gencod: 3476063642551



Schlagschnur mit zwei Griffen (Ref. 064255)

- reduziert die Anzahl der Dachbesteigungen
- durch integriertes Filtersystem keine Verteilung des Kreidepulvers

350300 Verkaufsdisplay PASS'TUB

☞ : 1125 g Gencod: 3476063503005



Kugeldisplay (Ref. 050355)

- 5 verschiedene Durchmesser

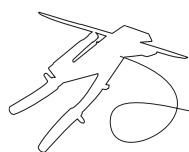
**338855 Verkaufsdisplay MINIRODCUT M8**

⚖ : 25800 g Gencod: 3476063388558

**Enthält:**

- Mini rodcut (ref. 038855)
- Videoschirm mit Produktvorstellung

X 6**365955 Verkaufsdisplay RODCUT**

⚖ : 26410 g Gencod: 3476063659559

**Enthält:**

- Rodcut (ref. 065955)
- Videoschirm mit Produktvorstellung

X 3**389955 Verkaufsdisplay VARIOCUT**

⚖ : 38350 g Gencod: 3476063899559

**Enthält:**

- Variocut (ref. 089955)
- Videoschirm mit Produktvorstellung

X 3



EDMA®





**Holzbearbeitung
Dekorationsarbeiten**

Innovative Werkzeuge zum Bearbeiten
von Holz, zum Verlegen von Laminat,
Parkett und Vertäfelungen, zum
Zerschneiden von Holzdübeln usw.





Schneidlösungen für Laminat und MDF



089755 LAMINOCUT 2

♁ : 3460 g Gencod: 3476060008978

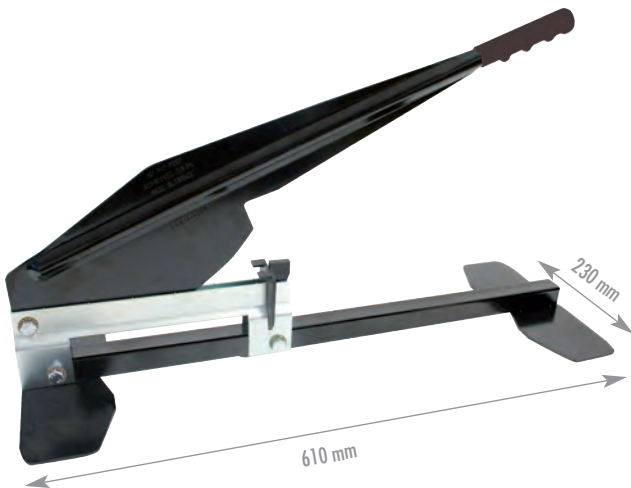

Hebelschneider für Laminat und MDF

■ sauberer und gratfreier Schnitt der Melaminharzschicht

- keine Staubentwicklung
- keine Lärmbelästigung
- langlebige, verletzungssichere Klinge



3 Schneidmöglichkeiten:

- gerade Schnitte
- Gehrungsschnitte von 0° bis 90°
- Längsschnitte
- für Materialstärken bis 11 mm
- kratzfeste Filzstopper

089055 STRATICUT®

SUPERPROSERIE®

♁ : 8030 g Gencod: 3476060008909



Hebel-Schneidergerät für Laminat und MDF

■ sauberer und gratloser Schnitt der Melaminharzschicht

- keine Staubentwicklung
- keine Lärmbelästigung
- langlebige, verletzungssichere Klinge



- Filzstopper
- max. Schnittlänge 210 mm
- für Materialstärken bis 11 mm
- Lieferumfang inklusive:
 - Materialstütze für lange Paneele
 - Blechwanne für Späne





089955 VARIOCUT

SUPERPROSERIE®

Art. : 12450 g Gencod: 3476060008992

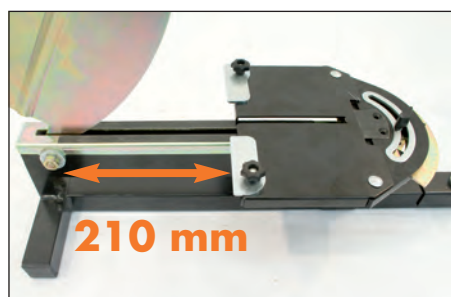
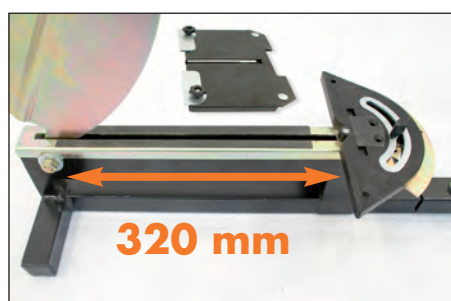
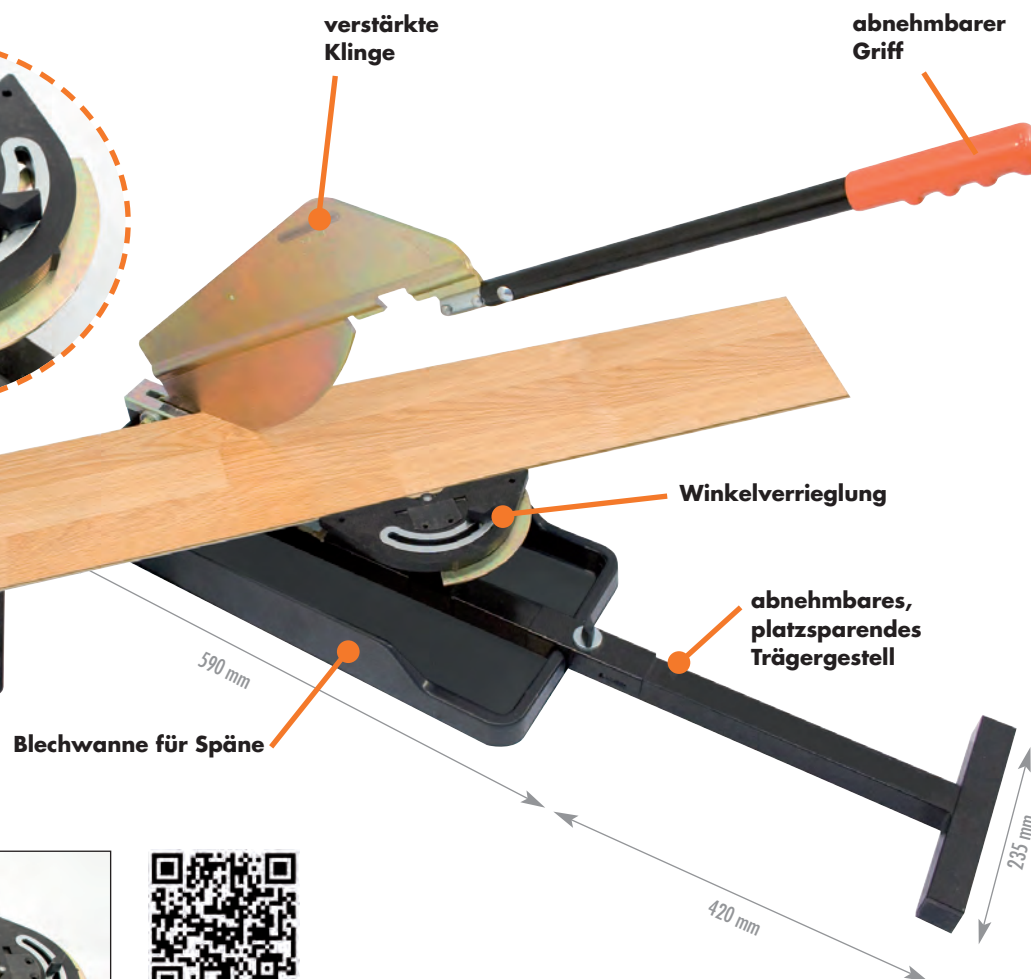

Hebel-Schneidergerät für Laminat und MDF, max. Gehrungswinkel 90°

- sauberer und gratloser Schnitt der Melaminharzschicht
- keine Staubentwicklung
- keine Lärmbelästigung
- langlebige, verletzungssichere Klinge

- gerade Schnitte bis 320 mm, Winkelschnitte bis 210 mm
- für Materialstärken bis 15 mm
- gerade Schnitte 90°, Gehrungswinkel von 0° bis 42°, jeder Grad einstellbar
- Längsschnitt
- Filzstopper
- Lieferumfang inklusive:
 - Materialstütze für lange Paneele
 - Blechwanne für Späne
 - abnehmbarer Winkelanschlag für Schnitte 210 mm



Verlegelösungen für Laminat und Parkett



088055 KIK-BACK

⚖ : 1240 g set Gencod: 3476060008800

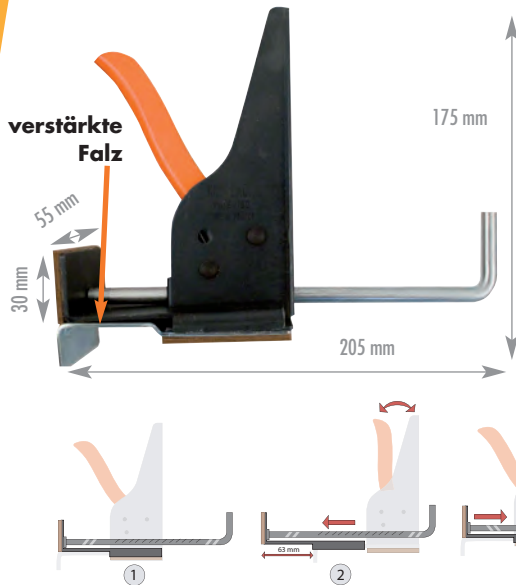

Set mit 2 einstellbaren Schnellspannzwingen

- gleichmäßiger Druck bis zu 250 kg

- fugenfreies Parkettverlegen
- gleichmäßiger Druck während des Verleimens
- einfaches Einpassen der letzten Paneele



- Ratsche: 54 Stufen von 1,5 mm
- maximaler Zug: 67 mm mit Filzschutz



087055 SET TAK-TIK

⚖ : 435 g Gencod: 3476060008701

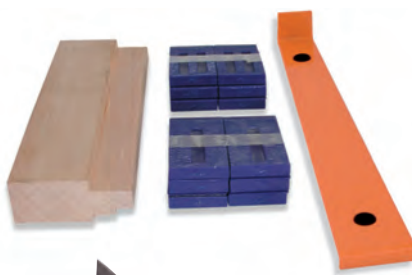

Komplettes Werkzeugset zum Verlegen von Laminat durch Klicken und Zusammenstecken

- ein Muss für das Verlegen von Laminat und MDF

- Lieferumfang:
 - 1 Zugeisen (aus Metall): leichtes Fügen von wandseitigen Abschlusspaneelen



- 20 Abstandskeile: zur Gewährleistung des Dehnungsabstands zur Wand

087355

Gencod: 3476060008732



- Set mit 40 Abstandskeilen

- 1 Schlagklotz (aus Holz): zum Fügen der Elemente

087155 MINI TAK-TIK

⚖ : 550 g Gencod: 3476060008718

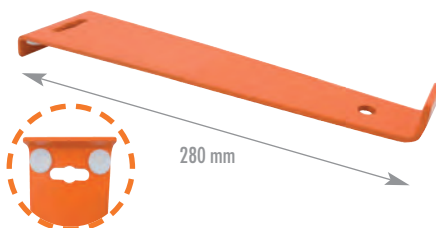

Zugeisen für Profis und Heimwerker zum Verlegen von Laminat durch Klicken und Zusammenstecken

- leichtes Fügen von wandseitigen Abschlusspaneelen

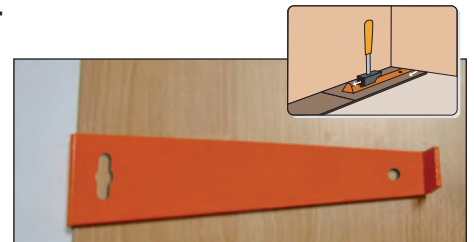

087255 SUPER TAK-TIK

⚖ : 2027 g Gencod: 3476060008725

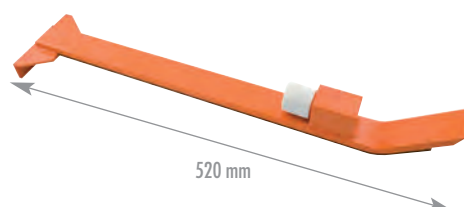

Zugeisen für Profis zum Verlegen von Laminat durch Klicken und Zusammenstecken

- äußerst widerstandsfähig
- Nylon-Schlagklotz für alle Metall- oder Holzhammer

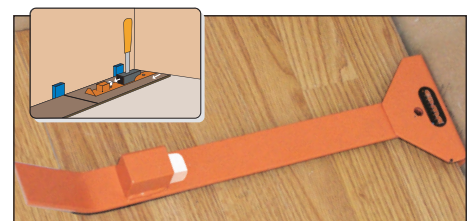

- breite Auflagefläche für perfektes Spannen
- mit Filz versehen, zur Vermeidung von Kratzern auf bereits montierten Paneelen
- austauschbarer Schlagklotz aus Nylon

262855

⚖ : 16 g Gencod: 3476060026286



Schlagklotz aus Nylon

- vorne winklig geformt



Verlegelösungen für Laminat und Parkett



085055 CAMELEON 130

⚖ : 2938 g Gencod: 3476060008503



Schnitte von 45° bis 90°

Hebelschneidergerät mit austauschbarer Edelstahl Klinge 130 mm

- sauberer, staubfreier Zuschnitt von Holz (Leisten, Parkett-, Wand- und Deckenpaneele, Türrahmenelemente usw.)
- ausgezeichnete Schnittqualität bis 28 mm Höhe und 130 mm Länge mit Winkeln von 45° bis 90°

- langer Hebel für schnelle, mühelose Schnitte
- Verarbeitung von europäischem Holz (Eiche, Buche usw.), amerikanischem Holz (Kirschbaum, Goldkiefer usw.), Paneelen aus PVC und MDF usw.

071055 MULTI-COUP® EXTRA

⚖ : 384 g Gencod: 3476060007100



Gehrungsschere für präzise Winkelschnitte

- saubere und mühelose Schnitte
- Die weite Öffnung ermöglicht müheloses Schneiden von Dekoleisten, Holzleisten, Gummidichtungen, PVC-Profilen usw.



071155 ⚖ : 36 g Gencod: 3476060007117



Klinge (65 mm)
für Multi-Coup® Extra

- nachschleifbare, feststehende Klinge 65 mm



TECHNOCLEAN

097055 ⚖ : 136 g Gencod: 3476060009708



TECHNOCLEAN 40

097155 ⚖ : 170 g Gencod: 3476060009715



TECHNOCLEAN 60

097255 ⚖ : 206 g Gencod: 3476060009722



TECHNOCLEAN 80

Handschaber

- doppelseitige Wechselklingen aus gehärtetem Stahl, austauschbar, 4 Mal länger einsetzbar als herkömmliche Klingen
- ergonomischer, rutschfester Griff
- ideal zur Entfernung von Farbe, Tapete, Kleberückständen, Rohrverbindungen usw.

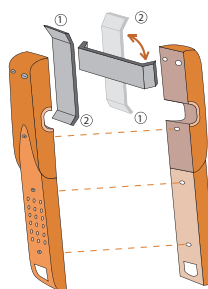

086655 RENOV'JOINT

⚖ : 78 g Gencod: 3476060008664



Anreißer für Laminat-, Parkettfugen

- reinigt die Fugen von Laminat und Parkett



integrierter Dosenöffner



EDMA®

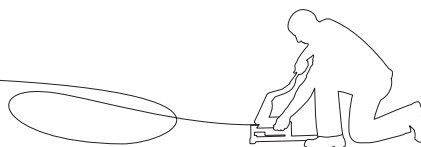

086455 REVOCUT

⚖ : 3630 g Gencod: 3476060008640

max. Breite 50 mm

Hebelschneider für Bodenleisten

- präziser, müheloser Schnitt
- Hebelschneider für Bodenleisten
- Edelstahl: 50 mm x 1 mm
- Messing: 50 mm x 1,2 mm
- Aluminium: 50 mm x 1,7 mm

160855 Cutter mit Wechselklingen
SUPERPROSERIE®

⚖ : 293 g Gencod: 3476060016089



Anwendung mit Trapez- oder Hakenklingen

- integriertes Klingenarretierungssystem
- Inhalt: max. 3 Klingen
- integrierter Drahtabschneider

199255

⚖ : 51 g - 3476060019929

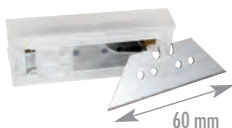
 Trapezklingen
• x 10 Klingen

199655

⚖ : 50 g - 3476060019967



 Hakenklingen
• x 10 Klingen

079055 **JUMBO CUT**

Gewicht : 3380 g Gencod: 347606007902

**Rohrschneider für Kunststoff- und Polymer-Profile**

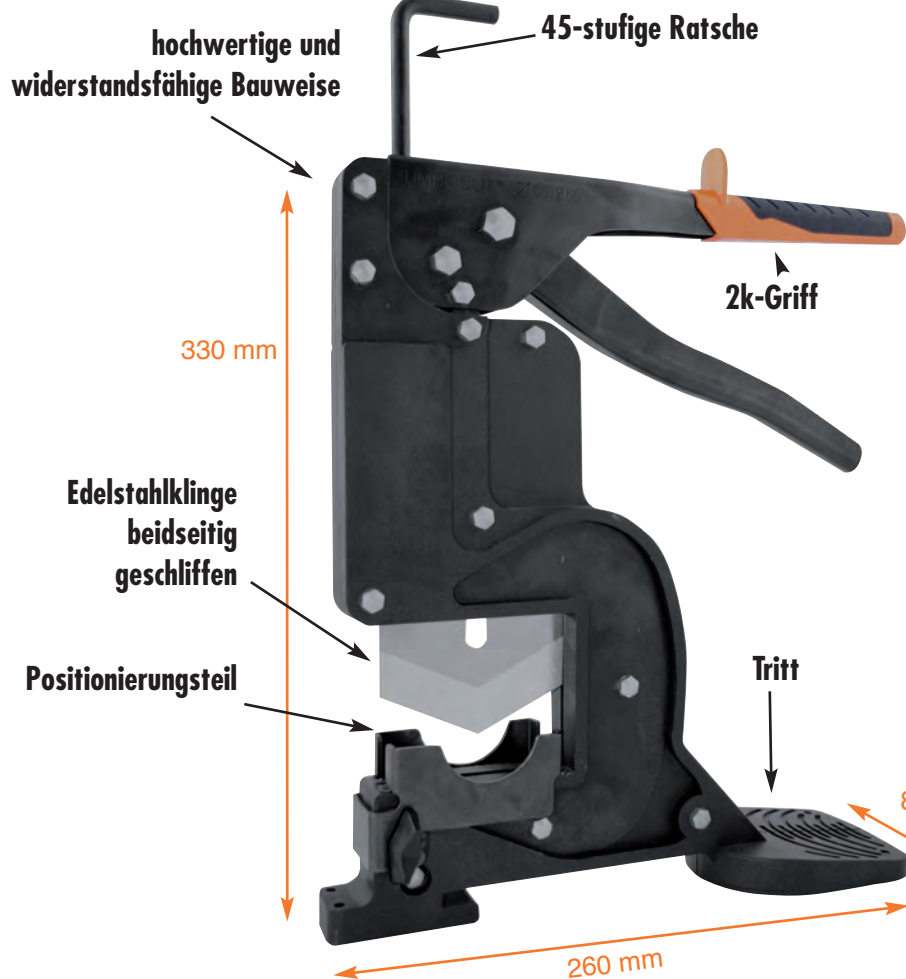
- saubere Schnitte ohne Bruchstellen, kein Zerplatzen des Materials
- mühelose Schnitte durch Übersetzung mit Ratsche
- keine Lärmbelästigung
- auswechselbare Klinge
- inkl. Plastikkoffer

für Rohre bis \varnothing 63 mm (PVC, PE, PP, PER, ABS, PEHD, Mehrschichtrohre)

079155

Gewicht : 160 g - 3476060007919



Edelstahlklinge für Jumbocut (079055).

FOCUS ON

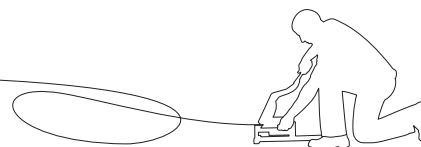

161055 PRESS PLAC PRO

☞ : 8600 g Gencod: 3476060016102



Plattenhalter

- Haltehöhe: 32 cm und max. Schnittlänge: 58 mm
- Arretierschraube für perfekten Halt
- mit Transportgriff
- senkrechter Halt von Gipskartonplatten bei Bearbeitung (Zuschneid, Bohren, Hobeln) - minimaler Platzbedarf, Anwendung auf Kleinbaustellen mit wenig Platz

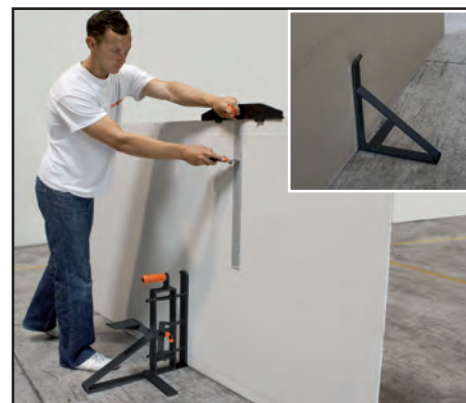

064555 TRANSPLAC

☞ : 1154 g Gencod: 3476060006455



Hebevorrichtung aus Stahlblech

- Mit breiter Auflagefläche für besseren Halt der Platte
- Ein-Mann-Transport von Gipskartonplatten und Brettern



064055 DUOPLAC

☞ : 1237 g le jeu Gencod: 3476060006400



Satz aus 2 Transportgreifern für Platten

- Grifffläche aus rutschfestem Gummi
- Griffe tragen bis 50 mm Dicke
- zum Plattentransport mit 2 Personen
- Innovativer und staktes Design
- Befestigungsmöglichkeit am Gürtel



066055 FOOTPLAC

☞ : 997 g Gencod: 3476060006608



Plattenheber mit pulverbeschichtetem Bügel

- Breite Auflagefläche für besseres Gleichgewicht der Gipskartonplatte beim Aufstellen der Platte
- ideal zum Aushängen von Türen
- Neue breite Auflagefläche sicher für Fußarbeit



**086555 PRESS DECK**

rt : 2269 g Gencod: 3476060008657

**Geraderichten von Terrassendielen aus Holz oder Verbundstoff**

- für alle Holzarten einschließlich Ipé-Holz (eines der härtesten Hölzer weltweit)
- Wandbenutzung möglich
- Leistung über: 200 Kg
- Hochheben von Latten : von 90 auf 180 mm : gegen Wand blockiert
- 1 Latte +
3 Latten von 90 mm
2 Latten von 90 auf 125 mm
1 Latte von 125 auf 180 mm



Wandbenutzung möglich

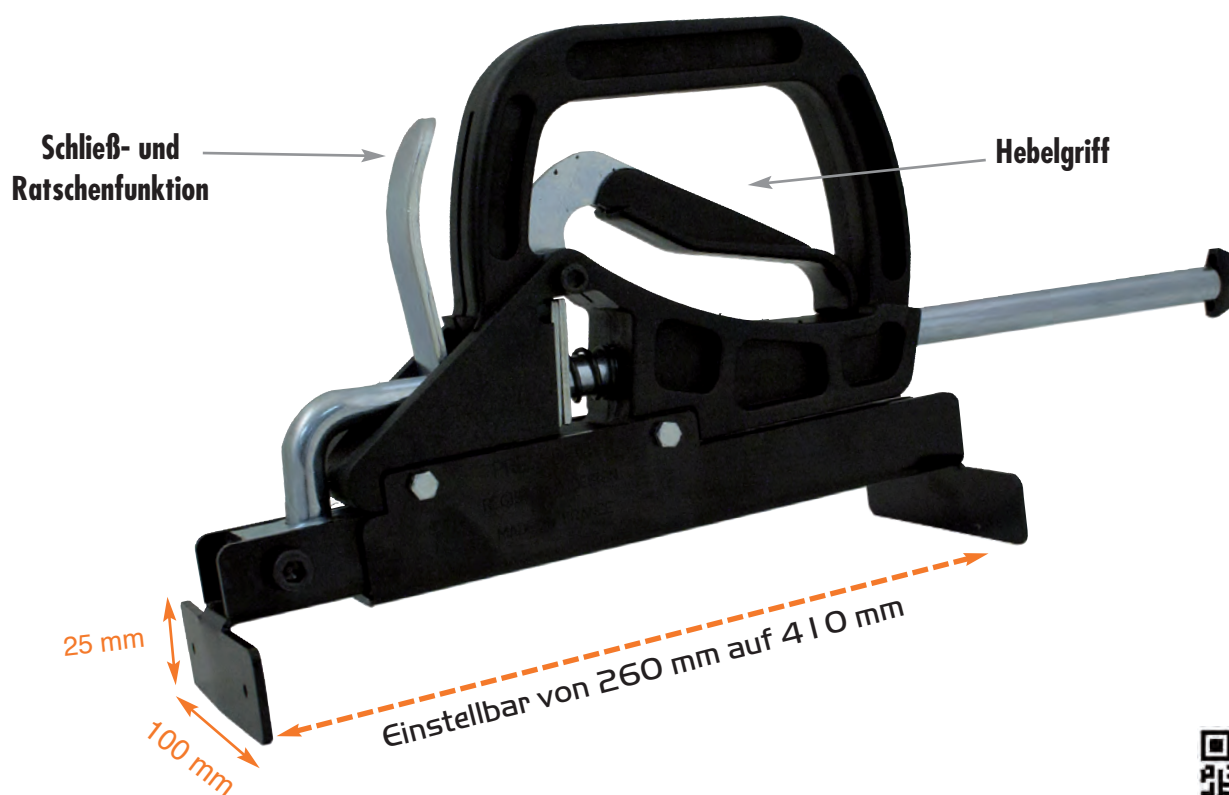

Hocheben der letzten Latte möglich auch bei Wandende





Verkaufsdisplay



160800 Verkaufsdisplay UTILITY KNIFE

st : 2520 g Gencod: 3476061608009



Beinhaltet 8 Stück mit

- Trapezklingen
- Inhalt: max. 3 Klingen
- integriertes Klingenspannsystem
- integrierter Drahtabschneider



X 8

162100 Verkaufsdisplay METERMASS 5M

st : 1850 g Gencod: 3476061621008



Metermaß 5 m x 19 mm

- schlag- und rutschfestes Gehäuse
- Nylonband
- automatische Arretierung und Rücklauf



X 6

162001 Verkaufsdisplay METERMASS 3M

st : 1340 g Gencod: 3476061620018



Metermaß 3 m x 16 mm

- schlag- und rutschfestes Gehäuse
- Nylonband
- automatische Arretierung und Rücklauf

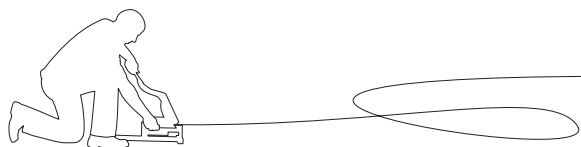

X 6

389755 Verkaufsdisplay LAMINOCUT

⚖ : 63700 g Gencod: 3476063897555

Enthält:

- Laminocut 2 (ref. 089755)
- Videoschirm mit Produktvorstellung

x 20

389055 Verkaufsdisplay STRATICUT

⚖ : 58800 g Gencod: 3476063890556

Enthält:

- Straticut (ref. 089055)
- Videoschirm mit Produktvorstellung



x 6

389955 Verkaufsdisplay VARIOCUT

⚖ : 38350 g Gencod: 3476063899559

Enthält:

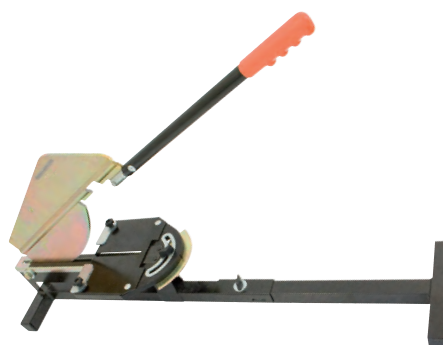
- Variocut (réf. 089955)
- Videoschirm mit Produktvorstellung

x 3







**Zauntechnik
Gabionenbau**

Profiwerkzeuge
für Zauninstallationen
und Gabionenbau



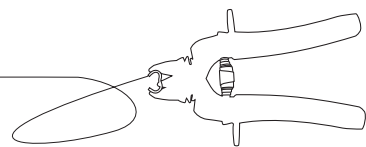

Lösungen für einfache Verdrillung



041255 **BABY GRAF 16/20**

☞ : 236 g Gencod: 3476060004123



Zaunringzange

- mit integriertem Drahtschneider bis max. 3 mm
- mit Fixierung für besseren Halt der Zaunringe
- Anwendung mit Zaunringen: OMEGA 16, 18, 20, DELTA 18, 22



Drahtschneider



Typ OMEGA 16

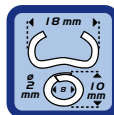

Typ OMEGA 18

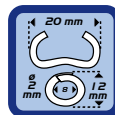

Typ OMEGA 20



Typ DELTA 18

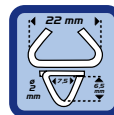

Typ DELTA 22



040655 **BABY GRAF 30**

☞ : 242 g Gencod: 3476060004062



Zaunringzange

- mit Fixierung für besseren Halt der Zaunringe
- Anwendung mit Zaunringen: OMEGA 16, 18, 20, DELTA 18, 22, 30.

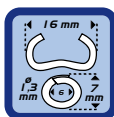

Typ OMEGA 16

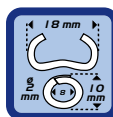

Typ OMEGA 18

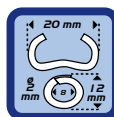

Typ OMEGA 20

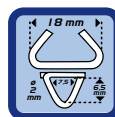

Typ DELTA 18

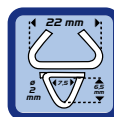

Typ DELTA 22



Typ DELTA 30



042855 **MASTER GRAF**

SUPERPROSERIE

☞ : 558 g Gencod: 3476060004284



Zaunringzange für Rundpfosten

- Backen aus Edelstahl, Stärke 6 mm, robuste Ausführung
- handlich, mit Rückholfeder
- Konzeption der Zangenbacken speziell auf die abgerundete Befestigung der Gittermatte am Pfosten ausgerichtet
- Anwendung mit CL 29 Ø 3 mm.

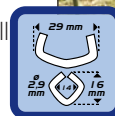

Zaunring CL 29

043855 **UNI-CLIP BECA**

SUPERPROSERIE

☞ : 590 g Gencod: 3476060004383



Zaunringzange für Rundpfosten vom Typ "BECA"

- Backen aus Edelstahl, Stärke 6 mm, robuste Ausführung
- handlich, mit Rückholfeder
- schließt Zaunringe CL 35 mit Ø 3,5 mm auf runden Pfosten vom Typ "BECA"
- Anwendung mit CL 35 Ø 3,5 mm

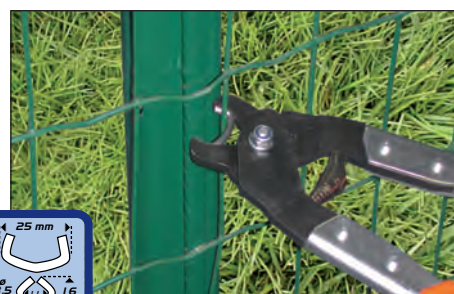

Zaunring CL 35



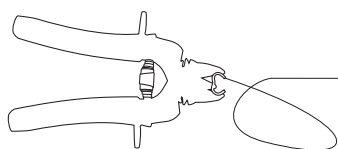

Lösungen für einfache Verdrillung



040155 **TOP GRAF 16**

SUPERPROSERIE®

± : 360 g Gencod: 3476060004017



Zaunringzange mit Magazin

- leicht und handlich

- Magazin aus gehärtetem Stahl für 50 Zaunringe



Magazin für 50 Zaunringe

Typ **OMEGA 16**

- Rändelschraube für schnelle Demontage (Platzersparnis)
- Anwendung mit OMEGA 16



180 mm

040355 **TOP GRAF 18**

SUPERPROSERIE®

± : 405 g Gencod: 3476060004031



Zaunringzange mit Magazin

- leicht und handlich

- Magazin aus gehärtetem Stahl für 50 Zaunringe



Magazin für 50 Zaunringe

Typ **OMEGA 18**

- Rändelschraube für schnelle Demontage (Platzersparnis)
- Anwendung mit OMEGA 18

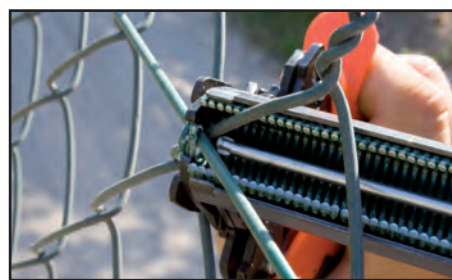

190 mm

041155 **TOP GRAF 20/22**

SUPERPROSERIE®

± : 420 g Gencod: 3476060004116



Zaunringzange mit Magazin

- leicht und handlich

- mit 2 integrierten Drahtschneidern, bis max. 3 mm



Drahtschneider

Magazin für 50 Zaunringe

Typ **OMEGA 20**

Typ **DELTA 22**

- Magazin aus gehärtetem Stahl für 50 Zaunringe
- Rändelschraube für schnelle Demontage (Platzersparnis)
- Anwendung mit DELTA 22 und OMEGA 20



190 mm

040555 **TOP GRAF 30**

SUPERPROSERIE®

± : 440 g Gencod: 3476060004055

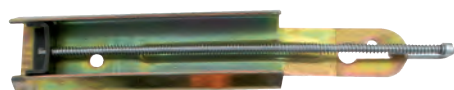

Zaunringzange mit Magazin

- leicht und handlich

- Magazin aus gehärtetem Stahl für 50 Zaunringe
- Rändelschraube für schnelle Demontage (Platzersparnis)



Magazin für 50 Zaunringe

Typ **DELTA 30**

- Anwendung mit DELTA 30



190 mm

EDMA®

105





Zauntechnik-Lösungen

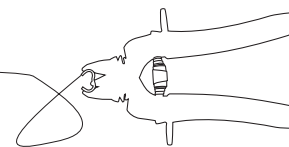

041855 PACK PRO Zauntechnik

☞ : 1610 g Gencod: 3476060004185



Top Graf 20/22



Monierzange 220 mm



1 000 Zauringe
Omega 20
grün beschichtet



Inhalt der Box:

- 1 Zauringzange Top Graf 20/22 (0411)
- 1 000 Zauringe Omega 20, grün beschichtet (0430)
- 1 Monierzange 220 mm (0404)

- einfache Zauninstallation in Rekordzeit



Neu: mit Drahtschneider

040055 JUNIOR

SUPERPROSERIE®

☞ : 570 g Gencod: 3476060004000



305 mm

Zauringzange mit Magazin

- senkrechte Verbindungen

- Profiwerkzeug für Maschendrahtzäune und Gittermatten
- max. Bindekapazität: \varnothing 2,1 + 2,2 mm (Maschendraht und Spanndraht)
- Magazin für 50 Zauringe
- Anwendung mit OMEGA 16



Magazin für 50 Zauringe

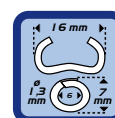

Typ OMEGA 16



Position bei 90°

041055 MAJOR

SUPERPROSERIE®

☞ : 1046 g Gencod: 3476060004109



380 mm

Zauringzange mit Magazin

- senkrechte Verbindungen

- Profiwerkzeug für Maschendrahtzäune und Gittermatten
- max. Bindekapazität: \varnothing 3,9 + 3,6 mm (Maschendraht und Spanndraht)
- Magazin für 50 Zauringe
- Anwendung mit OMEGA 20



Magazin für 50 Zauringe

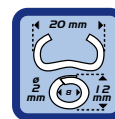

Typ OMEGA 20



Position bei 90°

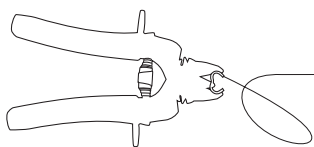

041455 **POWER GRAF****SUPERPROSERIE®**

rt : 1050 g Gencod: 3476060004147

Automatische Zaunringzange

- für alle Bohrer
- Highspeed-Ausführung
- Für Klammern DELTA OMEGA 20 und 22
- Klammernmagazin: 50 Klammern
- Magazin für Links- und Rechtshändler
- französische Herstellung





Zauntechnik-Lösungen

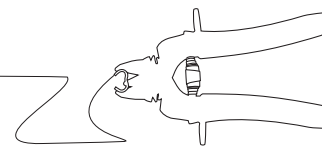

048455 MONTAGEGRIFFE x2

☞ : 460 g Gencod: 3476060004840

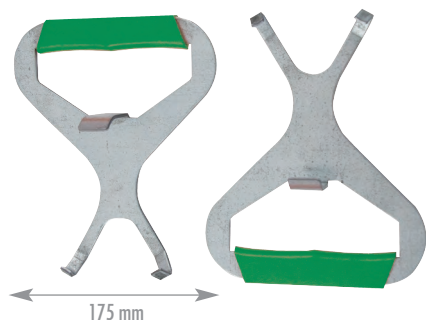

- Set mit 2 Universal-Montagegriffen für T- und Rundpfosten
- perfekte Verlegung mit einer Person
- Maschendraht wird während des Arbeitsvorgangs auf Spannung gehalten

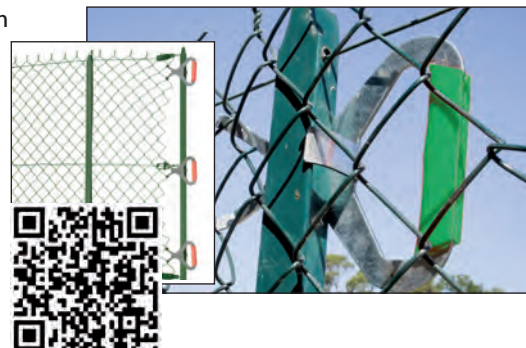

040755 DRESS FIL

☞ : 280 g Gencod: 3476060004079



- Spezialzange zum Stabilisieren von Zier- und Schutzgittern
- garantiert perfektes Anbringen durch Steifheit des Drahts
- Maschen werden durch Sicken in den horizontalen Drähten effizient stabilisiert
- einheitliche Optik der Zäune

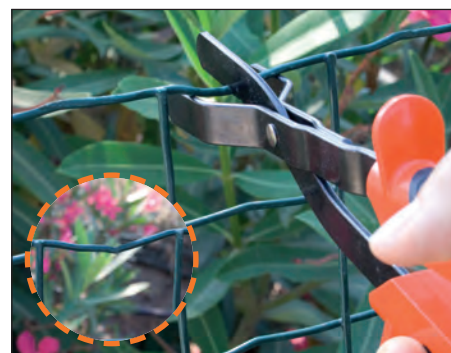

045555 TORNADO PRO

☞ : 404 g Gencod: 3476060004550



Drillapparat für den Profibedarf, für Bindedraht mit Ösen

- dreifach drehbar
- zur Verarbeitung von Ösendrähten beim Zubinden von Säcken, Anbringen von Draht bei Bewehrungen usw.
- weicher Kunststoffgriff

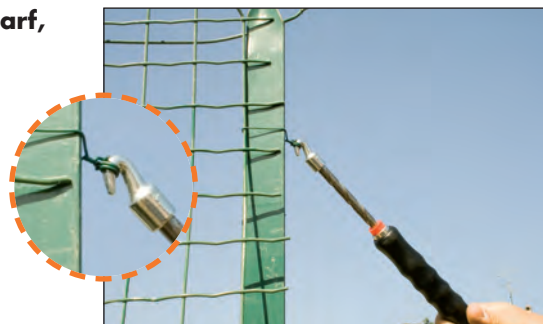

960452 BINEDRAHT VERZINKT

☞ : 1180 g Gencod: 3476060004529



- Ø 1 mm x 120 mm
- Menge: 1000
- Maschendraht wird während des Arbeitsvorgangs auf Spannung gehalten



960491 BINEDRAHT GEHÄRTET

☞ : 1900 g Gencod: 3476060004918



- Ø 1.45 mm x 200 mm
- Menge: 1000
- Maschendraht wird während des Arbeitsvorgangs auf Spannung gehalten



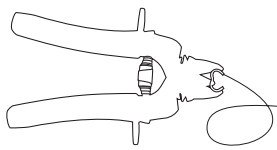

074555 PLURICOUP' ERGO

⚖ : 128 g Gencod: 3476060007452

Multifunktions-Schere

■ leicht und handlich

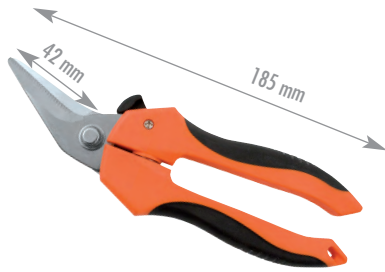
- mit hochwertigen, verzahnten Edelstahlscneiden (42 mm lang)
- ergonomische Griffe und leichtgängiger Öffnungsmechanismus
- Anwendungsbereiche: Dekoration, Malerarbeiten, Dämmstoffverarbeitung, Gartenbau, Industrie, Textil, Schifffahrt, Instandhaltung, Baustellen



042455 PIC 7

⚖ : 678 g Gencod: 3476060004246

Mehrzweck-Farmerzange

■ Vielseitige Anwendungen:

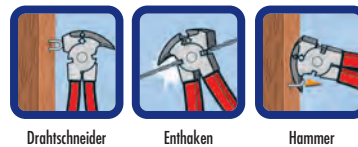
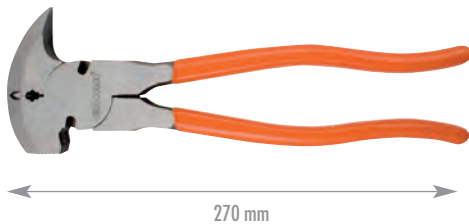
Hammer, Spannzange, Trennspitze, 2 Drahtschneider, Spleißzange, Ringzieher

040455 Monierzange 220 mm

⚖ : 356 g Gencod: 3476060004048

geschmiedetes Werkzeug aus Kohlenstoffstahl = solide Ausführung

- Zangenbacken aus 50-54 HRC
- Arm aus 35-40 HRC
- widerstandsfähige breite Nieten
- Draht-Ø: 3 mm

044855 Monierzange 250 mm

⚖ : 420 g Gencod: 3476060004482

geschmiedetes Werkzeug aus Kohlenstoffstahl = solide Ausführung

- Zangenbacken aus 50-54 HRC
- Arm aus 35-40 HRC
- widerstandsfähige breite Nieten
- Draht-Ø: 3 mm





Lösungen für Gabionenbau

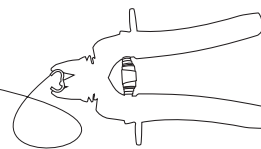

049755 TURBO 50 GABION

⚖ : 11540 g Gencod: 3476060004970



Druckluft-Verbindungszange speziell für Gabion-Klammern

■ speziell für Gabionenbau

- Arbeitsdruck: 5-7 Bar
- Magazininhalt: 120 CL 50-Ringe (45 x 24 x 3 mm)
- maximaler Takt: 40 Ringe / Minute
- Anwendungsbereiche: Kanalabdeckungen, Erosionskontrolle, Steinschlagschutz, Deiche, Straßenbau usw.
- mit ergonomischer und stoßfester Aufbewahrungsbox aus Kunststoff



Anwendung mit Kompressor
(nicht im Lieferumfang enthalten)



249736

⚖ : 635 g Gencod: 3476062497367

obere Backe



249745

⚖ : 635 g Gencod: 3476062497459

untere Backe



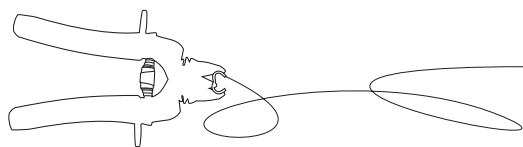

Lösungen für Gabionenbau



046455 Verbindungszange für Gabionenbau

⚖ : 4620 g Gencod: 3476060004642



Manuelle Spezialzange für Gabionenbau

- schnelle Anwendung
- einfaches Nachladen der Ringe

- Magazininhalt: 1 Reihe Ringe (± 50 Ringe) CL50 (45 x 24 x 3 mm)
- Schließer
- Anwendungen: Erosionskontrolle, Steinschlagschutz, Deiche, Kanalabdeckungen, Straßenbau usw.



CL 50

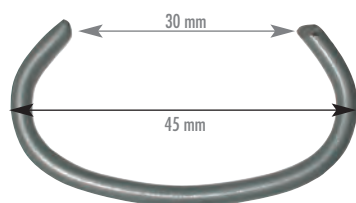

Ref.	Bezeichnung		Draht-Ø	Zugfestigkeit	Ringe pro Schachtel	Oberflächenbehandlung
150000	Edelstahl-Ringe CL50	⚖ : 6950 g 3476060015006	3 mm	1750 - 1900 N/mm ²	1600 Ringe	95% Zink + 5 % Alu
160000	Edelstahl-Ringe CL50 304	⚖ : 6990 g 3476060016003	3 mm	1370 - 1570 N/mm ²	1600 Ringe	Edelstahl AISI 304
180000	Edelstahl-Ringe CL50 <small>weinigere Festigkeit</small>	⚖ : 6950 g 3476060018007	3 mm	690 - 840 N/mm ²	1600 Ringe	95% Zink + 5 % Alu



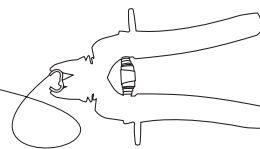

047655 Verbindungszange für Sicherheitsdraht mit Lademagazin € : 1416 g Gencod: 3476060004765

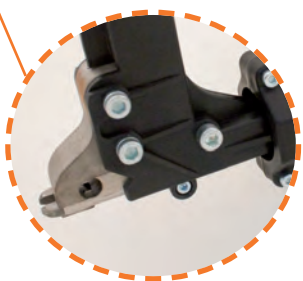

Manuelle Verbindungszange mit Lademagazin für Sicherheitsdraht-Verbindungsclips

- sichere Anwendung (lange Griffe)
- schnelles Verlegen

- Magazininhalt:
1 Klammerstab (±35 Clips)
- horizontale oder vertikale Positionierung des Lademagazins
- für Sicherheitsdraht-Verbindungsclips Art.-Nr. 0462 (verzinkt) und 0463 (Edelstahl)

Anwendung: Objektschutz (Lager, Maschinenparks, Flughäfen, militärische Sperrgebiete usw.)



047755 Verbindungszange für Sicherheitsdraht € : 270 g Gencod: 3476060004772

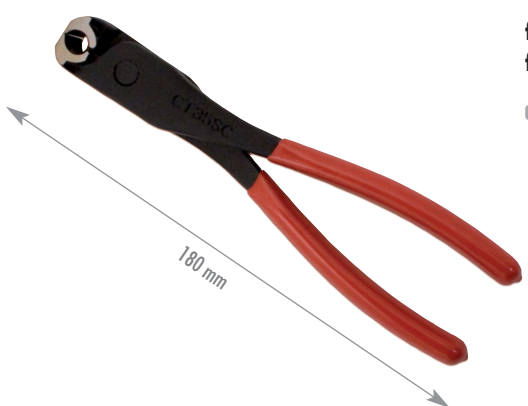

Verbindungszange für Verbindungsclips für S-Draht mit Windungen

- Einhandbedienung

- für S-Draht-Verbindungsclips in verzinkter Ausführung / 1000 und aus Edelstahl / 1000



Sicherheitsdraht-Verbindungsclips

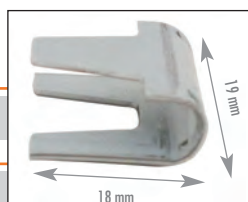

Art.-Nr	Bezeichnung		Menge	Oberflächenbehandlung
046601	verbindungsclips, verzinkt	€ : 3200 g 3476060004666	1000 Clips	verzinkt
046701	verbindungsclips, Edelstahl	€ : 3200 g 3476060004673	1000 Clips	Edelstahl AISI 304
046201	Clipreihe, verzinkt	€ : 6700 g 3476060004628	2100 Clips	verzinkt
046301	Clipreihe, Edelstahl	€ : 6700 g 3476060004635	2100 Clips	Edelstahl AISI 304

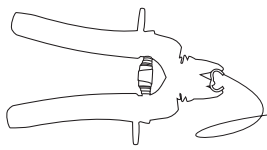

049855 **TURBO 24**

☞ : 1483 g Gencod: 3476060004987



Verwendung mit Kompressor Druckluftzange für Ringe CL 24

■ schnelles Arbeiten

- Arbeitsdruck: 5-8 Bar
- Druckluftverbrauch: 6 l pro Hub
- Magazininhalt:
1 Klammerstab (± 100 Ringe)
- kompatibel mit Ringen CL 24
- Anwendungsbereiche:
- Schalungen für Schwimmbecken
- Industriebefestigungen



Auwendung mit Kompressor
(nicht in Lieferumfang enthalten)



Art.-Nr.	Bezeichnung		Menge	Oberflächenbehandlung
120000	Ringe CL24, Edelstahl	☞ : 8180 g 3476060012005	10 000 Ringe	Edelstahl AISI 304
190000	Ringe CL24, verzinkt	☞ : 8120 g 3476060019004	10 000 Ringe	verzinkt

048555 **Zaunringzange AS 2000**

☞ : 495 g Gencod: 3476060004857

Zaunringzange

■ Ringe parallel befestigen

- Magazin zwischen den Zangenarmen
- Magazininhalt: 50 Ringe Delta 22 und Omega 20

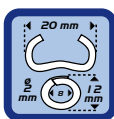
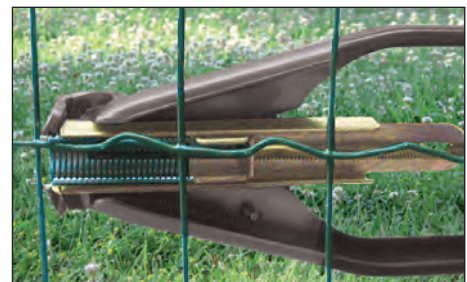

Typ
DELTA 22

Typ
OMEGA 20





Zaunring-Lösungen

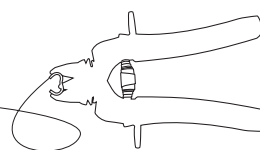

⇒ ⇐ = Drahtdurchmesser **Zaunring im Maßstab 1:1**

Zaunring-Verpackungen auf Seite 117

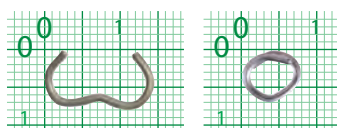

⇒ ⇐ 1.3 mm

OMEGA 16 **2 500 St.**

Art.-Nr.	Ausführung	Gewicht lose	Einheit*
041601	verzinkt A (NF EN 10244-2)	752 g	24
044001	verzinkt grün	560 g	24

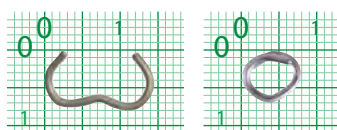

⇒ ⇐ 1.3 mm

OMEGA 16 **1 250 St.**

Art.-Nr.	Ausführung	Gewicht lose	Einheit*
041901	verzinkt A (NF EN 10244-2)	362 g	30
044201	verzinkt grün	258 g	30
044300	Edelstahl AISI 316	400 g	30

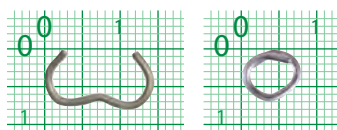

⇒ ⇐ 1.3 mm

OMEGA 16 **250 St.**

Art.-Nr.	Ausführung	Gewicht lose	Einheit*
041501	verzinkt A (NF EN 10244-2)	82 g	25
044501	verzinkt grün	70 g	25

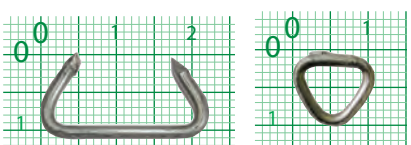

⇒ ⇐ 2 mm

DELTA 22 **1 000 St.**

Art.-Nr.	Ausführung	Gewicht lose	Einheit*
900460	verzinkt A (NF EN 10244-2)	870 g	30
900461	Edelstahl AISI 316	970 g	30

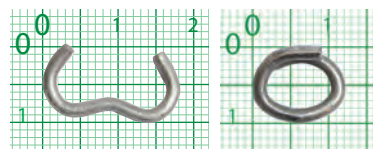

OMEGA 18

⇒ ⇐ 2 mm

Art.-Nr.	Ausführung	Gewicht lose	Einheit*	Menge
900470	verzinkt A (NF EN 10244-2)	700 g	30	1200
900480	verzinkt grün	1860 g	8	3000

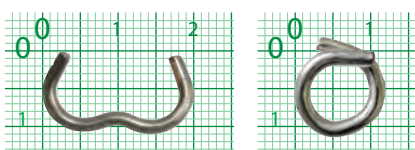

⇒ ⇐ 2 mm

OMEGA 20 **1 000 St.**

Art.-Nr.	Ausführung	Gewicht lose	Einheit*
042001	verzinkt A (NF EN 10244-2)	852 g	30
042301	Edelstahl AISI 316	852 g	30
043001	verzinkt grün	730 g	30
042101	Aluminium	320 g	30
047201	verzinkt schwarz	730 g	30

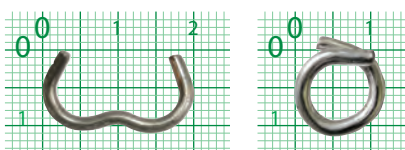

⇒ ⇐ 2 mm

OMEGA 20 **200 St.**

Art.-Nr.	Ausführung	Gewicht lose	Einheit*
042501	GALVA A (NF EN 10244-2)	190 g	15
043501	verzinkt grün	164 g	15
042900	verzinkt weiß	164 g	15

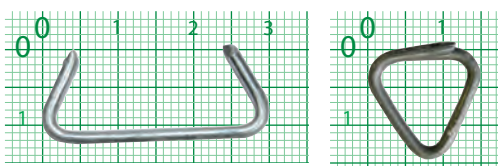

⇒ ⇐ 2 mm

DELTA 30

Art.-Nr.	Ausführung	Gewicht lose	Einheit*	Menge
046500	verzinkt A (NF EN 10244-2)	3000 g	6	2500
047101	verzinkt A (NF EN 10244-2)	615 g	1	500



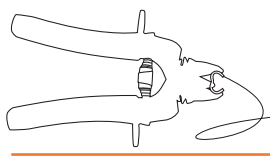

Zaunring-Lösungen

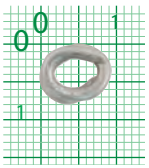
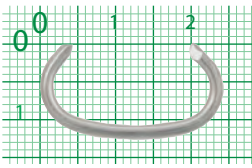

CL 24 **10 000 St.** 1.8 mm

Art.-Nr.	Ausführung	Gewicht lose	Einheit*
120000	Edelstahl AISI 304		1
190000	verzinkt A (NF EN 10244-2)		1

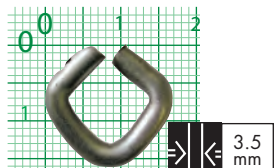
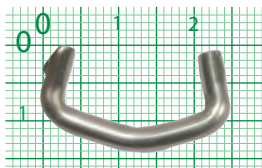

CL 35 **500 St.** 3.5 mm

Art.-Nr.	Color	Gewicht lose	Einheit*
043700	Edelstahl AISI 304	1500 g	17

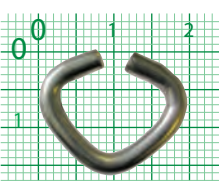
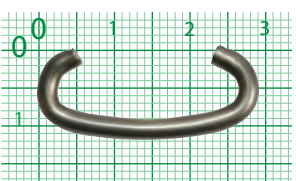

CL 29 2.9 mm

Art.-Nr.	Ausführung	Gewicht lose	Einheit*	Menge
046801	Edelstahl AISI 304	274 g	30	100
046901	verzinkt A (NF EN 10244-2)	270 g	30	100
146800	Edelstahl AISI 304	1300 g	10	500
047300	Edelstahl AISI 304	2800 g	6	1000
047400	verzinkt A (NF EN 10244-2)	2700 g	5	1000

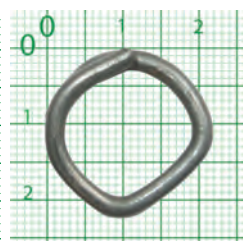
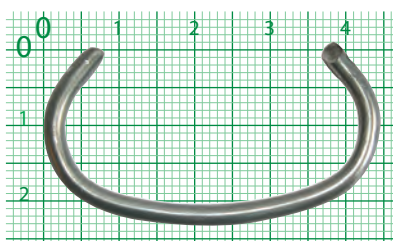

CL 50 **1600 St.** 3 mm

Art.-Nr.	Ausführung	Gewicht lose	Einheit*
150000	GALFAN	6940 g	1
160000	Edelstahl AISI 304	6990 g	1
180000	Edelstahl weiniger Festigkeit		1

* Verpackungseinheit

	0412	0406	0428	0438	0401	0403	0411	0405	0400	0410	0485	0497	0464	0476	0477	0498
OMEGA 16	✓	✓			✓				✓							
OMEGA 18	✓	✓				✓										
OMEGA 20	✓	✓					✓			✓	✓					
DELTA 18	✓	✓														
DELTA 22	✓	✓					✓				✓					
DELTA 30		✓						✓								
CL 24																✓
CL 29			✓													
CL 35				✓												
CL 50												✓	✓			
CONCERTINA														✓	✓	





Ersatzteile

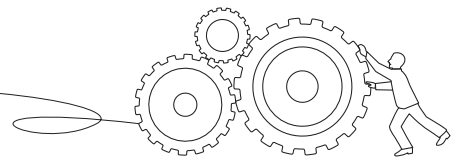

Ref.	Designation		
01	017455	Punch + die for NIBBLEX® ref. 0172	p. 59
02	018455	Ø3.3 mm, Ø4.1 mm, Ø4.9 mm, Ø6.2 mm punches kit for POLYPERFOR ref. 0185	p. 59
03	031155	Blade for ref. 0310 & 0320	p. 62
04	031255	Punch for ref. 0310, 0324 & 0335	p. 62
05	031355	Die for ref. 0310 & 0320	p. 62
06	031555	Repair kit for ref. 0310 & 0324	p. 62
07	031755	Spring for ref. 0320 & 0325	p. 62
08	032655	Blade for ref. 0324 & 0325	p. 62
09	032755	Die for ref. 0324 & 0325	p. 62
10	033855	Cutting unit for MECAMAT ref.0335	p. 63
11	039055	Punch + die for INTERPERFOR 3,5x15 mm ref. 0341	p. 66
12	049055	Handle spring for JUNIOR ref. 0400	p. 106
13	149155	Handle spring for MAJOR ref. 0410	p. 106
14	049255	55 mm handle coiled spring (set of 2) for hand hog ring pliers ref. 0401, 0403, 0406, 0405, 0411, 0412, 0428, 0438	p. 104, 105, 106
15	149455 ... 149955	Hog ring holder ref. 1494 for Junior ; 1495 for Top graf16 ; 1496 for Top graf18 ; 1497 for Top graf 30 ; ref. 1499 for Top graf 20/22 - Major	p. 105, 106
16	060155	Punching blade for PROFIL ref 0600	p. 12
17	263255	Punch for EASY PUNCH ref. 1632	p. 67
18	061455	10 blades for STAFF PRO ref. 0613	p. 42
19	061855	Punching blade for ERGOTOP® ref. 0619	p. 13
20	062155	Punching blade for MASTER PROFIL® ref. 0620	p. 13
21	062255	Spring MASTER PROFIL® ref. 0620	p. 13
22	068155	Blades set for CANALCUT ref. 0690	p. 25
23	069555	Twin blade for CANALCUT ref. 0690	p. 25
24	070255	Plate for MULTICOUP & MULTICOUP EXTRA, ref. 0700 & 0710	p. 44, 95
25	070355	130 mm plate for WOODYCUT XL ref. 0333 & CAMELEON 130 ref. 0850	p. 76, 95
26	071155	65 mm stainless steel blade for ref. 0740, ref. 0710, ref. 0750	p. 44, 95
27	071455	105 mm stainless steel blade for PLURICOUP FLEX 105 ref. 0725	p. 44
28	071555	130 mm stainless steel blade for WOODYCUT XL ref. 0333 & CAMELEON 130 ref. 0850	p. 76, 95
29	073255	Stainless steel blade for TRICOUP ref. 0731	p. 87
30	079155	Stainless steel blade for JUMBO ref. 0790	p. 97
31	089255	Waste collector for STRATICUT® ref. 0890, ref. 0899	p. 92, 93
32	101055	Blade for ref. 0101 & 0110	p. 58
33	101455	5 spring set for tin snips ref. 0109, 1090, 0102, 1020	p. 54
34	101755	5 spring set for aviation snips ref. 0105, 0106, 0107	p. 52, 53
35	101555	5 spring for nibbler shears ref. 0101, 0110, 0112, 0113	p. 58
36	103055	Blade for nibbler shears ref. 0113	p. 58
37	105055	Stainless steel blade for nibbler shears ref. 0112	p. 58
38	111055	Cutting unit for SUPERCUP NRI & SUPERCUP INOX ref. 0110, 0112	p. 58
39	112055	Axis & bolt for blade nibbler shears ref. 0101, 0110, 0112 & 0113	p. 58
40	138555	Blade for CROCOCUT ref. 0385	p. 82
42	160555	Spare rope for chalkline reels	p. 26, 81
43	162855	Set of 2 spare punches for CORNER FIX ref. 0628	p. 24
44	162955	Cutting wheels for PLAC&ROLL ref. 0629	p. 22

Verpackungen für Zaunringe

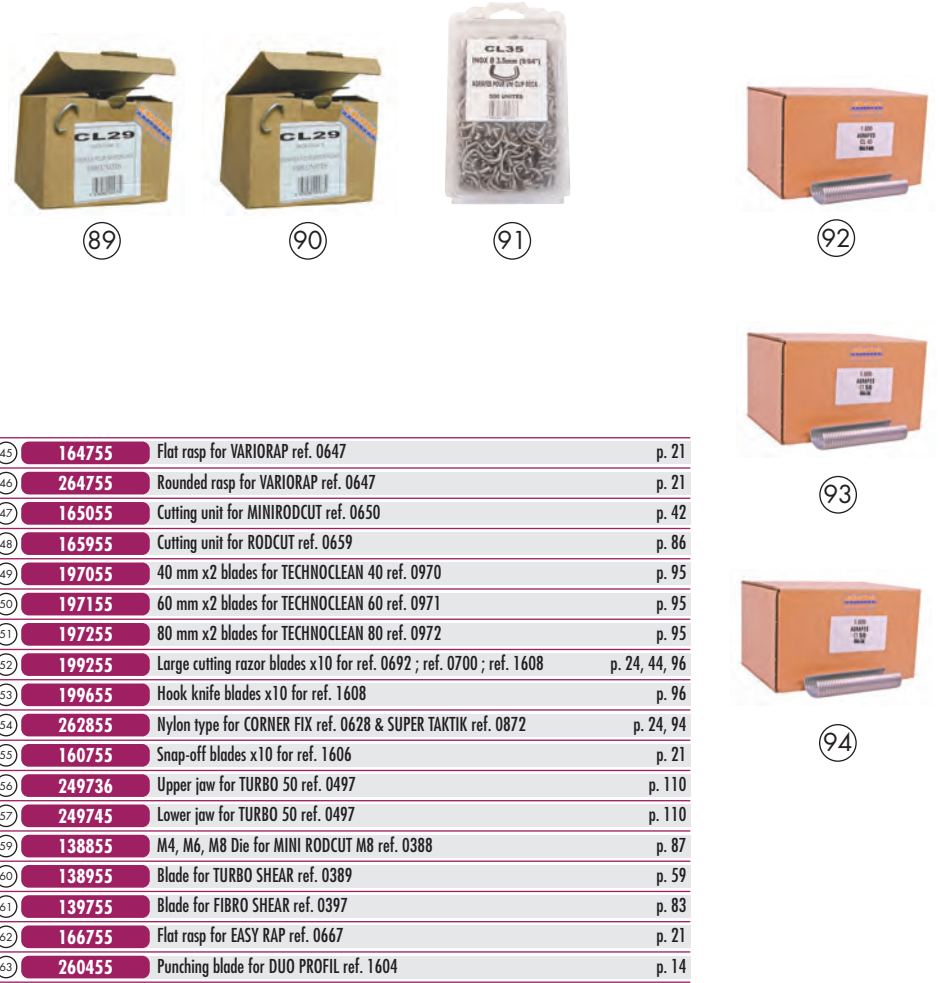
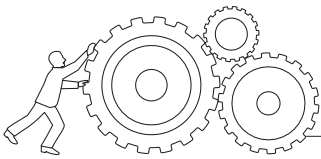

65	041601	Staples Omega 16 - Galva A/2500
66	044001	Staples Omega 16 - Galva green/2500
67	041901	Staples Omega 16 - Galva A/1250
68	044201	Staples Omega 16 - Galva green/1250
69	044300	Staples Omega 16 - AISI stainless steel 316/1250
70	041501	Staples Omega 16 - Galva A/250
71	044501	Staples Omega 16 - Galva green/250
72	900470	Staples Omega 18 - Galva A/1200
73	900480	Staples Omega 18 - Galva green/3000
74	042001	Staples Omega 20 - Galva A/1000
75	042301	Staples Omega 20 - AISI stainless steel 316/1000
76	043001	Staples Omega 20 - Galva green/1000
77	042101	Staples Omega 20 - Aluminium/1000
78	047201	Staples Omega 20 - Galva black/1000
79	042501	Staples Omega 20 - Galva A/200
80	043501	Staples Omega 20 - Galva green/200
81	042900	Staples Omega 20 - Galva white/200
82	900460	Staples Delta 22 - Galva A/1000
83	900461	Staples Delta 22 - AISI stainless steel 316/1000
84	046500	Staples Delta 30 - Galva A/2500
85	047101	Staples Delta 30 - Galva A/500
86	046801	Staples CL29 - AISI stainless steel 304/100
87	046901	Staples CL29 - Galva A/100
88	146800	Staples CL29 - AISI stainless steel 304/500
89	047300	Staples CL29 - AISI stainless steel 304/1000
90	047400	Staples CL29 - Galva A/1000
91	043700	Staples CL35 - AISI stainless steel 304/500
92	150000	Staples CL50 - Aluzinc high resistant/1600
93	160000	Staples CL50 - AISI stainless steel 304/1600
94	180000	Staples CL50 - Aluzinc low resistant/1600
95	120000	Staples CL24 - Stainless steel /10000
96	190000	Staples CL24 - Galva /10000

45	164755	Flat rasp for VARIORAP ref. 0647	p. 21
46	264755	Rounded rasp for VARIORAP ref. 0647	p. 21
47	165055	Cutting unit for MINIRODCUT ref. 0650	p. 42
48	165955	Cutting unit for RODCUT ref. 0659	p. 86
49	197055	40 mm x2 blades for TECHNOCLEAN 40 ref. 0970	p. 95
50	197155	60 mm x2 blades for TECHNOCLEAN 60 ref. 0971	p. 95
51	197255	80 mm x2 blades for TECHNOCLEAN 80 ref. 0972	p. 95
52	199255	Large cutting razor blades x10 for ref. 0692 ; ref. 0700 ; ref. 1608	p. 24, 44, 96
53	199655	Hook knife blades x10 for ref. 1608	p. 96
54	262855	Nylon type for CORNER FIX ref. 0628 & SUPER TAKTIK ref. 0872	p. 24, 94
55	160755	Snap-off blades x10 for ref. 1606	p. 21
56	249736	Upper jaw for TURBO 50 ref. 0497	p. 110
57	249745	Lower jaw for TURBO 50 ref. 0497	p. 110
59	138855	M4, M6, M8 Die for MINI RODCUT M8 ref. 0388	p. 87
60	138955	Blade for TURBO SHEAR ref. 0389	p. 89
61	139755	Blade for FIBRO SHEAR ref. 0397	p. 83
62	166755	Flat rasp for EASY RAP ref. 0667	p. 21
63	260455	Punching blade for DUO PROFIL ref. 1604	p. 14

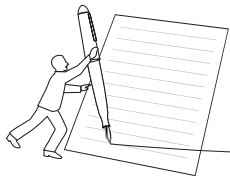

Notiz



Lined area for notes with horizontal ruling lines.





Notiz

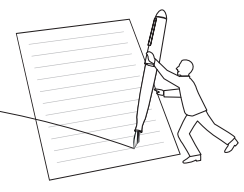

Lined writing area for notes



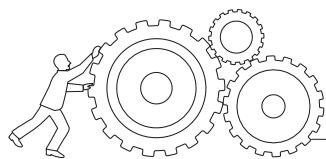

010155	NIBBLER SHEAR NR1 TP	p58	034655	SEAMING PLIER BENT OF 45° DEPTH 100mm	p70
010255	UPPER-CUT RIGHT CUT	p54	034755	SEAMING PLIER BENT OF 90° DEPTH 40mm	p70
010555	FLYER'XS 25mm	p52	034855	SEAMING PLIER BENT OF 90° DEPTH 60mm	p70
010655	FLYER'SL 75mm	p53	034955	SEAMING PLIER BENT OF 90° DEPTH 80mm	p70
010755	FLYER'S	p52	035055	MAXI-RET 5 BLADES	p84
010955	APOLLO RIGHT CUT	p54	035155	SEAMING IRON	p69
011055	SUPERCOUPE NR1	p58	035255	DOUBLE SEAMING IRON	p69
011255	SUPERCOUPE INOX ST	p58	035455	FOLDING TOOL	p69
011355	SUPERCOUPE NR3 TO	p58	035655	TILE NIBBLER	p78
012055	UNIVERSAL FORGED SHEARS 250mm	p56	035855	ROOFER'S HAMMER	p68
012155	FORGED SHEARS "BERLIN" 250mm	p56	035955	FORGED ROOFER'S HAMMER	p68
012255	FORGED SHEARS 250mm RIGHT CUT	p56	036055	INTERCLIPS ZINC	p78
012355	FORGED SHEARS 250mm LEFT CUT	p56	036155	SCRIBER TOOL	p80
012455	OFFSET FORGED SHEARS 260mm RIGHT CUT	p56	036355	PRO MAT-COUP 400	p63
012555	OFFSET FORGED SHEARS 260mm LEFT CUT	p56	036455	SOLDERING SET	p79
012655	FORGED SHEARS PELICAN 300mm	p56	036755	LATHE AXE	p77
012755	UPPER-CUT 90° RIGHT CUT	p55	036855	TRIANGLE BEARING SCRAPER	p79
012855	FLYER'SL 45° RIGHT CUT	p55	037255	COPPER & SILVERSMITH PLANISHING & GROOVING HAMMER	p68
017255	NIBBLEX® UNIVERSAL	p59	037355	ROOFER'S ADZE	p77
017455	PUNCH + DIE SET FOR NIBBLEX	p59	037655	WELDED SLATE RIPPER 400mm	p65
018455	KIT POLYPERFOR	p59	037755	WELDED SLATE RIPPER 600mm	p65
018555	POLYPERFOR	p66	037855	STAINLESS STEEL RIPPER 400mm	p65
020155	BABY-FIX BRICO	p28	037955	STAINLESS STEEL RIPPER 600mm	p65
020355	FIX	p28	038155	FRENCH SLATER'S HAMMER RIGHT HANDED	p64
021155	BABY-FIX JUNIOR	p28	038255	FRENCH SLATER'S HAMMER LEFT	p64
021355	SUPER-FIX	p29	038455	TRADITIONAL SLATER'S HAMMER LEFT HANDED	p64
023155	SUPRA-FIX	p29	038355	TRADITIONAL SLATER'S HAMMER RIGHT HANDED	p64
023255	ULTRA-FIX	p29	038555	CROCOCUT	p82
030055	RET 5 BLADES	p84	038655	SQUARE SEAM FOLDER	p74
030155	ERGO RET 3 BLADES	p84	038755	TWIN SQUARE SEAM FOLDER	p74
030255	ERGO RET 5 BLADES	p84	038855	MINI RODCUT M8	p87
030355	RET 3 BLADES	p84	038955	TURBO SHEAR	p59
030455	SEAMING PLIER STRAIGHT DEPTH 125mm	p70	039155	CLINCHING PLIERS STRAIGHT 22mm	p70
030555	SEAMING PLIER STRAIGHT DEPTH 175mm	p70	039255	CLINCHING PLIERS STRAIGHT 40mm	p70
030655	SEAMING PLIER STRAIGHT DEPTH 200mm	p70	039355	CLINCHING PLIERS STRAIGHT 60mm	p70
030755	SEAMING PLIER BENT OF 45° DEPTH 120mm	p70	039455	CLINCHING PLIERS STRAIGHT 80mm	p70
030855	SEAMING PLIER BENT OF 45° DEPTH 180mm	p70	039555	CLINCHING PLIERS STRAIGHT 100mm	p70
030955	SEAMING PLIER BENT OF 45° DEPTH 200mm	p70	039655	UNIVERSAL SLATER'S HAMMER	p64
031055	MAT	p62	039755	FIBRO SHEAR	p83
031155	CUTTING BLADE FOR REF 0310 & 0320	p62	039855	BARDO FIX	p83
031255	PUNCH FOR REF 0310, 0324 & 0335	p62	040055	JUNIOR	p106
031355	DIE FOR REF 0310 & 0320	p62	040155	TOP GRAF 16	p105
031555	REPAIR KIT FOR REF 0310 & 0324	p62	040355	MASTER GRAF	p105
031755	SPRING FOR REF 0320 & 0325	p62	040455	CUTTING NIPPERS 220mm	p109
031855	PUNCHER	p68	040555	TOP GRAF 30	p105
031955	10mm STAPLES/5000 FOR PUNCHER	p68	040655	BABY GRAF 30	p104
032055	MAT COUP	p62	040755	DRESS FIL	p107
032155	400mm SLATER'S ANVIL RIGHT HANDED	p64	041055	MAJOR	p106
032255	400mm SLATER'S ANVIL LEFT HANDED	p64	041155	TOP GRAF 20/22	p105
032355	SLATER'S ANVIL BENT	p64	041255	BABY GRAF 16/20	p104
032455	MAT 2	p62	041455	POWER GRAF	p107
032555	MAT COUP 2	p62	041501	STAPLE OMEGA 16 GALVA A /250	p114
032655	CUTTING BLADE FOR REF 0324 & 0325	p62	041601	STAPLE OMEGA 16 GALVA A /2500	p114
032755	DIE FOR REF 0324 & 0325	p62	041855	FENCING PRO SET	p106
032855	BATTEN GAUGE	p77	041901	STAPLE OMEGA 16 GALVA A /1250	p114
032955	250mm COMPASS	p80	042001	STAPLE OMEGA 20 GALVA A /1000	p114
033055	PRO MAT-COUP 210	p63	042101	STAPLE OMEGA 20 GALVA A /1000	p114
033155	ZINC & LAMINATE SCRIBER	p79	042301	STAPLE OMEGA 20 ALUMINIUM /1000	p114
033255	LIT' UP	p76	042455	PIC 7	p108
033355	WOODYCUT XL	p76	042501	STAPLE OMEGA 20 GALVA A /200	p114
033555	MECA-MAT	p63	042755	TWISTER	p47
033955	TINMAN'S MALLET	p69	042855	MASTER GRAF	p104
034155	INTERPERFOR 3,5x15mm	p66	042900	STAPLE OMEGA 20 GALVA WHITE /200	p114
034255	SEAMING PLIER BENT OF 45° DEPTH 22mm	p70	043001	STAPLE OMEGA 20 GALVA GREEN /1000	p114
034355	SEAMING PLIER BENT OF 45° DEPTH 40mm	p70	043501	STAPLE OMEGA 20 GALVA GREEN /200	p114
034455	SEAMING PLIER BENT OF 45° DEPTH 60mm	p70	043855	UNICLIP	p104
034555	SEAMING PLIER BENT OF 45° DEPTH 80mm	p70	044001	STAPLE OMEGA 16 GALVA GREEN /2500	p114



Stichwortverzeichnis

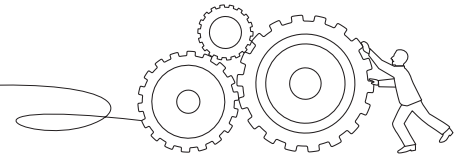

044201	HOG RING OMEGA 16 GALVA GREEN PVC COATED /1250	p114	066755	EASY RAP	p21
044300	HOG RING OMEGA 16 STAINLESS STEEL /1250	p114	066955	MUD PAN	p32
044501	HOG RING OMEGA 16 GALVA GREEN PVC COATED /250	p114	067055	CROCOPLAC 150	p22
044855	CUTTING NIPPERS 250mm	p109	067255	CROCOPLAC 250	p22
045255	GALVANISED LOOPED METAL BONDS	p108	067755	CIRCLE CUTTER	p30
045555	TORNADO PRO	p47/p108	068155	4 BLADES SET	p25
900460	HOG RING DELTA 22 GALVA A /1000	p114	069055	CANALCUT	p25
900461	HOG RING DELTA 22 STAINLESS STEEL AISI 316/1000	p114	069255	RAP-PLAC VERSATILE	p24
046455	MANUAL GABION PLIER	p111	069455	TAPE BUDDY	p33
046500	HOG RING DELTA 30 GALVA A /2500	p114	069555	SPARE BLADES-TWIN	p25
900470	HOG RING OMEGA 18 GALVA A /1200	p114	069655	TRANSPLAC EASY	p16
047101	HOG RING DELTA 30 GALVA A /500	p114	069755	T-SQUARE 1200	p27
047201	HOG RING OMEGA 20 GALVA BLACK /1000	p114	069855	DRYWALL TAPE HOLDER	p33
047655	CONCERTINA RAZOR BARBED TAPE PLIER WITH MAGAZINE	p111	069955	ALUMINIUM HAWKS 330x330mm	p40
047755	CONCERTINA RAZOR BARBED TAPE PLIER	p111	070055	MULTI-COUP	p44
900480	HOG RING OMEGA 18 GALVA GREEN PVC COATED /3000	p114	071055	MULTI-COUP EXTRA	p95
048455	FENCING TENSION CLAWS /2	p108	071155	65mm BLADE FOR MULTI-COUP EXTRA	p95
048555	HOG RING PLIERS AS 2000	p113	072555	PLURI COUP FLEX' 105mm	p44
049155	GREEN PVC COATED LOOPED BONDS	p108	073555	PLURI COUP' TOUT	p53
049755	TURBO 50 GABION	p110	074555	PLURI COUP' ERGO	p53/p109
049855	TURBO 24	p113	075055	PLURI COUP EXTRA	p44
050155	PIPE POSITIONER N1	p85	079055	JUMBO CUT	p97
050255	PIPE POSITIONER N2	p85	079155	REPLACEABLE BLADE FOR JUMBO CUT	p97
050355	INSERT PASS'TUB	p85	085055	CAMELEON 130	p95
060055	PROFIL	p12	086455	REVOCUT	p95
060155	PUNCHING BLADE FOR PROFIL	p12	086555	PRESS DECK	p99
060455	ERGO LINE	p26	086655	RENOV'JOINT	p95
060555	FAST LINE	p26	087055	SET TAK-TIK	p94
060755	ALU LINE	p26	087155	MINI TAK-TIK	p94
060955	MAX LINE	p26	087255	SUPER TAK-TIK	p94
061055	PROFIL 2RM	p12	087355	40 SPACER BLOCKS SET	p94
061155	PUNCHING BLADE FOR PROFIL 2RM	p12	087555	DECHAUSS' TOUT	p76
061355	STAFF PRO	p42	088055	KIK-BACK	p94
061455	10 BLADES FOR STAFF PRO	p42	089055	STRATICUT	p82/p92
061755	PROFILCUT	p10	089755	LAMINOCUT 2	p92
061855	PUNCHING BLADE FOR ERGOTOP	p13	089955	VARIOCUT	p82/p93
061955	ERGOTOP	p13	090055	300mm HEAVY DUTY SCRAPER	p46
062055	MASTER-PROFIL	p13	090155	150mm HEAVY DUTY SCRAPER	p46
062155	PUNCHING BLADE FOR MASTER PROFIL	p13	092855	DISC 125mm BEVELLED MEDIUM GRIT	p46
062255	SPRING FOR MASTER PROFIL	p13	096055	CONCRETE SPREADER	p46
062755	RED LINE ECO	p26	097055	TECHNOCLEAN 40	p95
062855	CORNER FIX	p24	097155	TECHNOCLEAN 60	p95
062955	PLAC & ROLL 150	p22	097255	TECHNOCLEAN 80	p95
063155	1000 G. MARKING CHALK REFILLS	p26	102055	UPPER-CUT LEFT CUT	p54
063255	400 G. MARKING CHALK REFILLS	p26	109055	APOLLO LEFT CUT	p54
063355	200 G. MARKING CHALK REFILLS	p26	120000	CL24 STAINLESS STEEL RINGS	p113
063855	200 G. RED MARKING CHALK	p81	127055	UPPER-CUT 90° LEFT CUT	p55
064055	DUOPLAC	p16/p98	128055	FLYER'SL 45° LEFT CUT	p55
064255	ROOF LINE 50m	p81	130055	GUTTER GETTER	p79
064355	1000 G. RED MARKING CHALK	p81	130155	BENDER 4x4	p72
064555	TRANSPLAC	p16/p98	130255	BENDER x2	p73
064755	VARIO RAP	p21	130355	BENDER 4x4	p72
064855	LATTIFIX	p46	130455	BENDER 4 ROLLS	p71
064955	400 G. RED MARKING CHALK	p81	130555	NAIL POUCH	p81
065055	MINI RODCUT M6	p42	130655	DOUBLE DISK ROLLER	p73
065155	3500 G. RED MARKING CHALK	p81	130755	EDGE ROLLER 25 mm	p73
065255	3500 G. MARKING CHALK REFILLS	p26	130855	BENDER 8 ROLLS	p71
065455	INSIDE CORNER TROWEL	p38	131055	HAMMER FOR ANGLE FLAT SCRAPER	p69
065755	OUTSIDE CORNER TROWEL	p38	131155	SEAM OPENING PLIERS	p75
065855	PROFILCUT MEGA	p11	131255	BEVEL	p80
065955	RODCUT	p86	131355	BRACKET	p80
066055	FOOTPLAC	p17/p98	131455	ROOF TILE LINE	p78
066155	QUICK SUPPORT - LARGE MODEL	p18	131555	BOW SAW	p77
066355	QUICK SUPPORT - SMALL MODEL	p18	131755	HAMMER FOR ANGLE FLAT SCRAPER	p69
066455	INSULATION CUTTER 300	p25	131855	GUTTER HANGER BENDER	p78
066555	BLOCPLAC	p17	131955	6mm STAPLES/1000 FOR PUNCHER	p68
066655	STAINLESS STEEL MUD PAN	p32	132155	LEAD DRESSER	p69

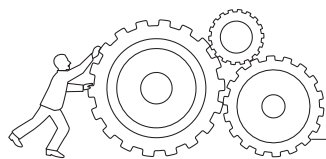

132255	TILE EDGER	p75	166455	INSIDE CORNER ROLLER	p38
132555	SEMI-CIRCULAR DORMER SQUARE SEAM FOLDER	p74	166655	OUTSIDE CORNER ROLLER	p38
132655	BOSSING STICK	p69	166755	FLAT RASP FOR EASY RAP	p21
132755	BENDING STICK	p69	166855	KIT PERFECT CORNER	p38
132855	SETTING STICK	p69	166955	CLEAN SANDER	p41
132955	CARPENTER PENCIL	p81	167055	CORNER COATING KNIFE	p36
133055	NIBBLER HAND NOTCHER	p66	167955	HALF ROUND KNIFE	p36
133355	DECLIMETER	p80	168055	INSULATION CUTTER 420	p25
137655	400mm FORGED SLATE RIPPER	p65	169055	100mm JOINT KNIFE	p34
137755	600mm FORGED SLATE RIPPER	p65	169155	125mm JOINT KNIFE	p34
137855	400mm BLADE FOR STAINLESS STEEL RIPPER	p65	169255	150mm JOINT KNIFE	p34
137955	600mm BLADE FOR STAINLESS STEEL RIPPER	p65	169355	200mm JOINT KNIFE	p36
138555	REPLACEABLE BLADE FOR CROCOCUT	p82	169455	250mm JOINT KNIFE	p36
138855	DIE FOR MINI RODCUT M8	p87	169555	300mm JOINT KNIFE	p36
138955	BLADE FOR TURBO SHEAR	p59	169655	350mm JOINT KNIFE	p36
150000	CL 50 ALUZINC HIGH TENSILE	p111	169755	125mm WIPEDOWN KNIFE WITH LONG HANDLE	p37
160000	CL 50 STAINLESS STEEL 304	p111	169855	180mm WIPEDOWN KNIFE WITH LONG HANDLE	p37
180000	CL 50 ALUZINC LOW TENSILE	p111	169955	TELESCOPIC HANDLE	p37
160455	DUO PROFIL	p14	170055	MULTI-COUP BOX	p45
160600	COUNTER DISPLAY DRYWALL UTILITY KNIFE	p48	186455	DIE FOR REVOCUT	p95
160655	DRYWALL UTILITY KNIFE	p21	190000	CL24 GALVANISED RINGS	p113
160755	SNAP-OFF BLADES	p21	199255	LARGE CUTTING RAZOR BLADE	p44/p96
160800	COUNTER DISPLAY UTILITY KNIFE	p96/p100	199655	HOOK KNIFE BLADE	p96
160855	UTILITY KNIFE	p96	231955	14mm STAPLES/1000 FOR PUNCHER	p68
160955	ROLLER TAPER	p33	249736	TURBO 50 GABION UPPER JAW	p110
161055	PRESS PLAC PRO	p20/p98	249745	TURBO 50 GABION LOWER JAW	p110
161155	ADJUSTABLE STILTS MOONWALKER	p43	260055	TOOL POUCH	p43
161255	EASY LOCK SANDER	p41	260455	REPLACEABLE PUNCHING BLADE	p14
161355	EASY LOCK TELESCOPIC SANDER	p41	261055	50mm SCRIM ROLLS	p35
161455	POWER PROFIL	p15	261155	70mm SCRIM ROLLS	p35
161555	STUD CUTTER	p10	263255	INTERCHANGEABLE PUNCH FOR EASY PUNCH	p67
161855	MUD PAN HOLDER	p32	264755	ROUNDED RASP FOR VARIO RAP	p21
162001	COUNTER DISPLAY TAPE MEASURE 3m	p100	262855	NYLON TIP FOR CORNER FIX	p24/p94
162055	3m TAPE MEASURE x 16mm	p27	265255	120mm COATING KNIFE, CURVED SHAPE	p34
162100	COUNTER DISPLAY TAPE MEASURE 5m	p48/p100	265455	160mm COATING KNIFE, CURVED SHAPE	p34
162155	5m TAPE MEASURE x 19mm	p27	265555	180mm COATING KNIFE, CURVED SHAPE	p34
162255	3 HOLE SAW SET	p30	265755	220mm COATING KNIFE, CURVED SHAPE	p34
162355	5 HOLE SAW SET	p30	265855	240mm COATING KNIFE, CURVED SHAPE	p34
162655	HSS STEP DRILL	p31	265955	BOX OF 9 COATING KNIVES + PLASTERING TROWEL	p34
162755	ABRASIVE SPONGE	p41	266055	PLASTERING TROWEL, FLAT	p40
162855	SET OF 2 PUNCHING BLADE	p24	266155	PLASTERING TROWEL, CURVED	p40
162955	SET OF 2 SPARE WHEELS	p22	266255	PLASTERING TROWEL, BEVELLED BLADE	p40
163155	DRYWALL SCORING SQUARE	p21	266355	FLOORING TROWEL	p40
163255	EASY PUNCH	p67	290255	1 ST CHOICE BEECH WOOD HANDLE - Ø 32mm	p46
163355	CORNER ABRASIVE SPONGE	p41	310780	COUNTER DISPLAY FLYER'S	p48
163455	T-SQUARE 900	p27	338955	BOX TURBO SHEAR	p88
163555	PACK OF 10 ABRASIVE NETTING PAPER - GRIT 80	p41	339755	BOX FIBRO SHEAR	p88
163655	PACK OF 10 ABRASIVE NETTING PAPER - GRIT 120	p41	350300	COUNTER DISPLAY PASS'TUB x 25	p88
163755	PACK OF 10 ABRASIVE NETTING PAPER - GRIT 220	p41	360555	COUNTER DISPLAY FAST LINE	p48
163955	DRILL BIT HOLDER	p31	360755	COUNTER DISPLAY ALU LINE	p48
164055	RUBBER JOINT KNIFE	p35	361755	POS DISPLAY PROFILCUT	p49
164255	PLAC & ROLL 600	p23	364255	COUNTER DISPLAY ROOF LINE	p88
164355	COMBINATION TOOL	p31	365055	POS DISPLAY MINIRODCUT M6	p49
164555	7 CM PUTTY KNIFE	p31	365955	POS DISPLAY RODCUT	p89
164655	RUBBER BRICKLAYER'S HOD 12L	p32	365056	POS DISPLAY PROFILCUT & MINI RODCUT	p49
165055	SPARE DIE FOR MINI RODCUT M6	p42	367000	POS DISPLAY CROCOPLAC	p48
165155	RUBBER BRICKLAYER'S HOD 25L	p32	374510	POS DISPLAY PLURICOUP	p48
165255	20mm JOINT KNIFE	p34	389055	POS DISPLAY STRATICUT	p89/p101
165355	40mm JOINT KNIFE	p34	389755	POS DISPLAY LAMINOCUT	p101
165455	60mm JOINT KNIFE	p34	389955	POS DISPLAY VARIOCUT	p89/p101
165555	80mm JOINT KNIFE	p34	390600	COUNTER DISPLAY ABRADISC	p49
165655	100mm JOINT KNIFE	p34	610000	COUNTER DISPLAY DUOPROFIL	p48
165755	120mm JOINT KNIFE	p34	96****	LOOPED METAL BONDS	p47
165855	150mm JOINT KNIFE	p34			
166155	230mm WIPEDOWN KNIFE WITH LONG HANDLE	p37			
166255	280mm WIPEDOWN KNIFE WITH LONG HANDLE	p37			
166355	600mm TAPING KNIFE	p36			